

WITTENBORG

BETJENINGSVEJLEDNING

FB 7100 B2C



75531600

11.2008

as **Norreöna**
STORKJØKKEN

Dette symbol betyder, at apparatet ikke må behandles som almindeligt affald. Apparatet skal fjernes i henhold til europadirektivet 2002/96/EU (Waste Electrical and Electronics Equipments - WEEE) og den deraf følgende nationale lovgivning, for således at forebygge de negative følgevirkninger på miljø og mennesker.

For korrekt bortskaffelse af apparatet bedes De henvende Dem til forhandleren eller til vores kundeservice.

Al emballage skal bortskaffes på en miljømæssigt forsvarlig måde.



Copyright © Alle rettigheder forbeholdes. Denne manual eller dele heraf må hverken oversættes, kopieres eller reproduceres på nogen måde uden forudgående skriftlig tilladelse fra Wittenborg ApS.

Wittenborg ApS afgiver ingen erklæringer eller garantier med hensyn til indholdet af denne manual og fralægger sig udtrykkeligt ethvert ansvar for stiltiende indeholdte garantier. Wittenborg ApS forbeholder sig ret til uden forudgående varsel at foretage ændringer i denne manual.

Udgivet af Wittenborg ApS, a company of N&W GLOBAL VENDING GROUP
Seebladsgade 1-3, DK-5000 Odense C..

Del nr.: 75531600
Udgivet i 2008, uge 48

INDHOLDSFORTEGNELSE

Indledning	1	Rengøring af drypbakken	33
Sikkerhedsinstruktioner	2	Indvendig og udvendig rengøring	34
Tekniske data	4	Montering af rengjorte dele	34
		Skylning af automaten	35
		Afsluttende kontrol	36
Produktpræsentation		Grundig rengøring	
Automatens komponenter	6	Hygiejnekit	37
- Forside	6	Åbne døren	37
- Betjeningspanel	6	Fyldning af instantingrediensbeholderne	38
- Automatens kabinet	7	Fyldning af kaffebønnebeholderen	39
		Slukke for automaten	39
Betjening		Rengøring af ingrediensspildbakken	40
Kandepanel (multibryg)	8	Rengøring af instantudleveringssystemets dele	40
Rabatlås	9	Rengøring af pulverfælderne	41
Navigationstaster	10	Rengøring af diffusoren	41
- Indstillingsknapper	12	Rengøring af kaffepiskeren	41
Oversigt over menu-funktioner	13	Rengøring af kaffetragten	42
Genvejstaster	21	Fjerne udleveringshovedet	42
Ekstra valgmuligheder	24	Fjerne udleveringsslangerne	42
- Multikøb	24	Fjerne kaffegrumslisten	43
- Singlekøb	24	Rengøring af friskbrygheden	44
		Demontering af friskbrygheden	45
Rengøring og vedligeholdelse		Montering af friskbrygheden	46
Generelle anvisninger	25	Tømning af grumsbeholderen	47
- Oversigt over let rengøring	26	Rengøring af bundbakken	47
- Oversigt over grundig og lejlighedsvis rengøring	27	Rengøring af kopholderen	48
		Rengøring af drypbakken	48
Let rengøring		Indvendig og udvendig rengøring	49
Åbne døren og slukke for automaten	29	Montering af rengjorte dele	49
Forberedelse til opfyldning af ingrediensbeholdere	29	Skylning og afsluttende kontrol	50
Fyldning af instantingrediensbeholderne	29		
Fyldning af kaffebønnebeholderen	30	Lejlighedsvis rengøring / vedligeholdelse	
Udtagning af grumsbeholderen	31	Rengøring af instantingrediensbeholderne	51
Rengøring af kopholderen	32		
Udløsning af drypbakken	33		

Indholdsfortegnelse

Rengøring af kaffebønnebeholderen	53
Udskiftning af bryggerfilter og pakning	55
Justering.....	55
- Generelle anvisninger	55
Skylning / afkalkning af bryggeren	56

Ekstra rutiner

Læsning og nulstilling af tællere.....	57
Tømning af pengekassen.....	68
Manuel tilførsel af vekslepenge.....	69
Ændring af priser.....	70
Indstilling af frikøb og nøglerabat	71
Tidsrabat	72
Indstilling af tidsrabat	74
Energispareperioder.....	75
Indstilling af energispareperioder	77

Displaymeddelelser og afhjælpning af fejl

Displaymeddelelser	78
Afhjælpning af fejl.....	80

INDLEDNING

Der kan programmeres forskellige funktioner alt efter kundens individuelle behov. Denne programmering foretages af en servicetekniker.

Denne automat udleverer:

- varme friskbrygdrikke fremstillet af friskmalede bønner
- varme instantdrikke
- varmt vand

eller

- varme friskbrygdrikke fremstillet af friskmalede bønner
- varme/kolde instantdrikke
- varmt vand

Brug udelukkende friske kaffebønner, te eller instantprodukter, der er beregnet til automatbrug.

Automaten kan leveres med valgknapper. Al kommunikation med automaten herunder valg af drikke, skyllefunktioner, udlæsning af data og indstillinger, foretages ved hjælp af forvalgsknapperne.

Alle dele, der skal rengøres, er enten lyseblå (let rengøring) eller mørkeblå (grundig rengøring). Alle de dele, der skal aktiveres, er grønne.

Hvis automaten anvendes til andre formål, end den er bestemt for, bortfalder producentens ansvar.

Denne betjeningsvejledning gælder for flere varianter af denne automat. Den kan derfor indeholde anvisninger om betjening af funktioner, som ikke findes på Deres automat.

Betjeningsvejledningen er en del af automaten. Den skal derfor altid følge med, hvis automaten flyttes eller skifter ejer.

Dette apparat er ikke beregnet til at blive brugt af personer (herunder børn) med nedsatte fysiske og mentale evner, nedsat følsomhed eller manglende erfaring og viden, medmindre de er blevet vejledt eller instrueret i apparatets anvendelse af en person, der er ansvarlig for deres sikkerhed.

Apparatet bør holdes uden for børns rækkevidde for at sikre, at de ikke kan komme til at lege med det.

Sikkerhedsinstruktioner

SIKKERHEDSINSTRUKTIONER

- Før automaten installeres og tages i brug, skal Betjeningsvejledningen læses grundigt igennem. Her gives vigtige oplysninger vedrørende sikkerheden ved installation, brug og vedligeholdelse.
- Betjeningsvejledningen omhandler påfyldning og almindelig rengøring, hvor man kun har brug for dørnøglen og intet andet værktøj.
- Automaten må ikke udsættes for frost, hverken under opbevaring, transport eller mens den er i brug.
 - Hvis der er risiko for frost på det sted, hvor automaten opstilles, må strøm-forsyningen til automaten ikke afbrydes.
 - Hvis der er risiko for at automaten har fået frostskafer, skal vandtanken, slanger og ventiler kontrolleres og om nødvendigt udskiftes af en servicetekniker inden automaten atter tilsluttes, og der skal desuden foretages en funktions-test.
- Automaten må ikke opstilles udendørs.
- Installation og reparation af automaten må kun foretages af specielt uddannet personale, som er undervist i og fortrolig med korrekt anvendelse af automaten i overensstemmelse med gældende standarder, samt med automatens elektriske sikkerhedsforanstaltninger og hygiejneforhold.
- Sikkerhedsanordninger må hverken kortsluttes eller sættes ud af funktion.
- Automaten skal tilsluttes til drikkevands- og strømforsyningen i henhold til stedlige regulativer.
- Automaten skal stå i vater.
- Automaten skal tilsluttes en strømkreds med sikring. Det anbefales at der anvendes fejlstrømsrelæ. Automaten skal tilsluttes en stikkontakt med jordforbindelse. Stedlige regulativer skal overholdes.
- Efter opstilling af automaten, skal el-stikket være tilgængeligt.



Rør aldrig ved el-stikket med våde hænder, og sæt aldrig el-stikket i en stikkontakt hvis en af delene er våd.



Automaten udleverer meget varme drikke! For at undgå risiko for skoldning skal hænder (og/eller andre lelimsdele) holdes væk fra udleveringsområder mens automaten fremstiller og udleverer drikke.

- Hvis automatens strømforsyningskabel er beskadiget, skal det udskiftes af en servicetekniker.

- Der må ikke fyldes flere bægre efter hinanden ved at trykke på kandeknappen. Der er risiko for tilskadekomst.
- Kun autoriseret og kvalificeret personale må rengøre, fylde og indstille automaten.
- Automaten må ikke rengøres med vandstråler og den må ikke opstilles på steder, hvor der foretages spuling i nærheden (f.eks. ved rengøring).
- Brug kun originale reservedele.
- Stedlige regulativer skal overholdes!
- Af hygiejniske og funktionsmæssige grunde skal automaten rengøres med faste intervaller.
- Brug kun rengøringsmidler, der er godkendt af fødevarerindustrien til rengøring af automaten.
- Rengør automaten indvendigt og udvendigt med en fugtig klud; den må ikke spules.
- Sørg for at samtlige dele er monteret korrekt efter rengøringen.
- Hver maskine har et serienummer, som sidder på mærkepladen på bagsiden af maskinen. Producenten godkender kun denne mærkeplade som identifikationsplade. Maskinens tekniske data fremgår af mærkepladen.



Vær opmærksom på skarpe kanter når automaten rengøres. Der er risiko for tilskadekomst.



Hvis den gule specielle nøgle isættes dørkontakten, vil spændingen genetableres på maskinen.

Døren kan kun lukkes, når nøglen er fjernet fra dørkontakten.

Når der tændes for automaten, skal man tage sig i agt for bevægelige dele og elektriske komponenter!



Dørkontakt:

En særlig kontakt sikrer at der ikke er adgang til strømførende eller bevægelige dele, når døren åbnes.

Enhver betjening af automaten som kræver udførelse med spænding og åben dør, må **kun** udføres af kvalificeret personale som er informeret om de specifikke risici i denne forbindelse.

Kun kvalificeret personale må sætte strøm til automaten ved isætning af den specielle gule nøgle i dørkontakten.

Afbryd altid automaten før vedligeholdelse eller reparation af strømførende eller bevægelige dele.

Tekniske data

TEKNISKE DATA

Automatens tekniske data fremgår af mærkepladen.

Automaten er kun egnet til brug indendørs.

Automatens dimensioner

Højde: min. 935 mm (uden skruefødder), max. 960 mm (med skruefødder)
Bredde: 450 mm
Dybde: 378 mm (kabinet), 475 mm (kabinet + dør)

Vægt

Ca. 68 kg (uden ingredienser)

EI-tilslutning

Strømforsyning: 230V, 50 Hz
Faser: 1 fase + nul + jord (IEC-standard)
Brun = fase
Blå = fase
Gul/grøn = jord



Automaten skal forsynes med jordforbindelse! Det anbefales desuden at der installeres fejlstrømsafbryder.

Effektforbrug: 2000 - 2450W
EI-kabel: Ca. 1,8-3,5 m (varierer, afhængigt af lokale krav).
Sikring: Transformator, primær: 2A
Transformator, sekundær (på VMC): 8A

Vandtilslutning

Automaten skal tilsluttes til koldt vandforsyningen (drikkevand)
Min. vandtryk: uden køleanlæg: 0,8 bar (0,08 MPa) med køleanlæg: 1,5 bar (0,15 MPa)
Max. statisk tryk: uden køleanlæg: 10 bar (1,0 MPa) med køleanlæg: 8 bar (0,8 MPa).

Slangeforbindelse: Typen af slangeforbindelse til vandforsyningen er landeafhængig. Hvis der kræves en særlig forbindelse på det pågældende installationssted, kan det være nødvendigt at bestille et overgangsstykke til tilslutningsslangen.

Vandtankens kapacitet 3,2 l

Kapacitet

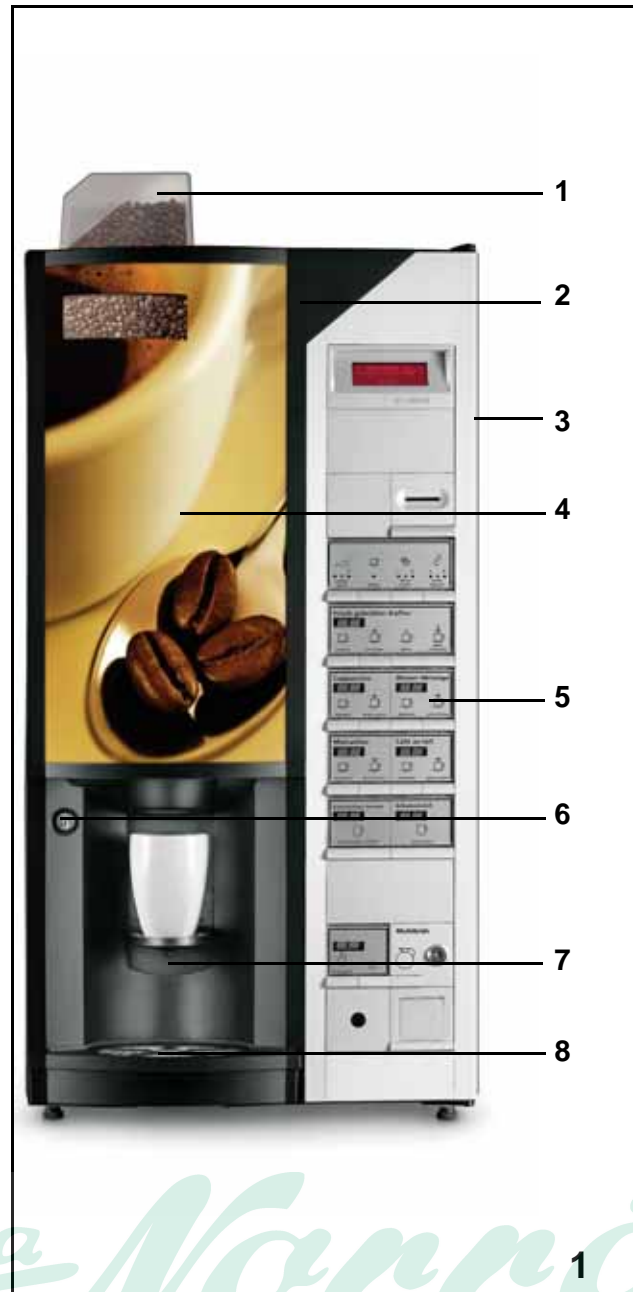
Grumsbeholder:	ca. 9 l
Drypbakke:	Ca. 0,4 l
Kaffebønnebeholder:	6 l (2 kg)
Standard instant ingrediensbeholder:	ca. 2,6 l (3 beholdere i standardautomat)

Yderligere krav

Omgivelsestemperatur:	Min. 4°C - max. 36°C (-2/+0) ved 80% relativ luftfugtighed
Støjemission:	Det A-vægtede lydtryksniveau ligger under 70 dB.

Ret til ændringer forbeholdes.

Produktpræsentation



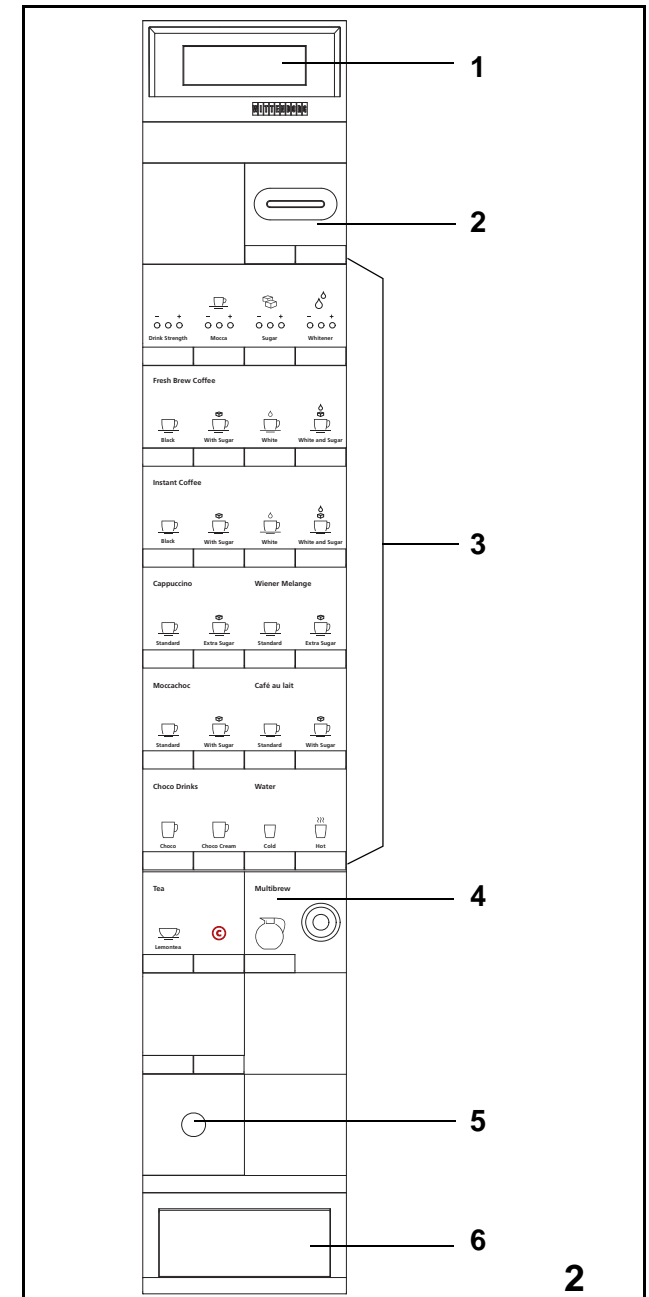
Automatens komponenter

Forside (fig. 1.):

- 1 Kaffebønnebeholder
- 2 Kabinet
- 3 Dør
- 4 Reklamepanel
- 5 Betjeningspanel
- 6 Dørlås
- 7 Kopholder
- 8 Kandeplatform

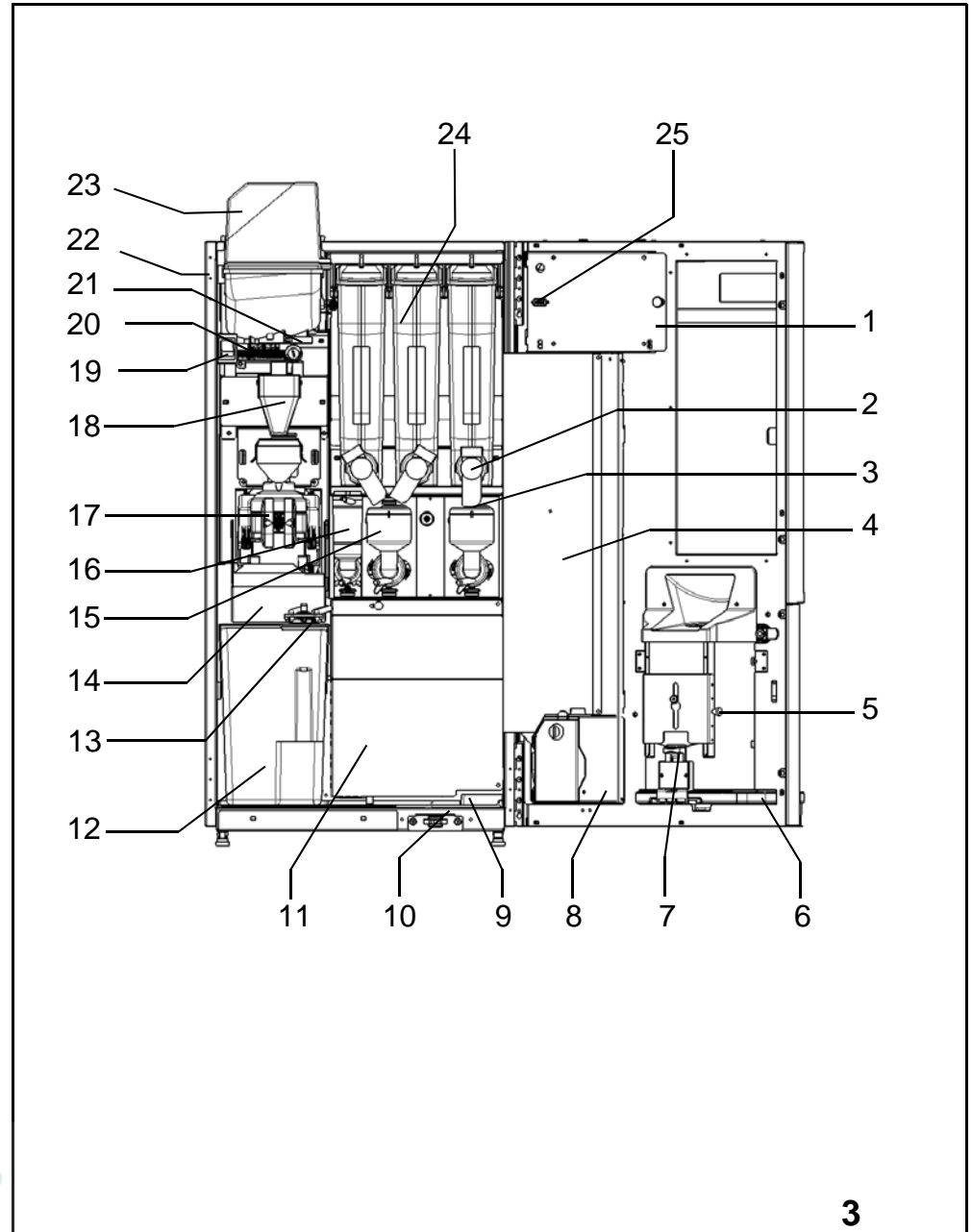
Betjeningspanel (fig.2):

- 1 Display
- 2 Betalingspanel
- 3 Valgpanel
- 4 Kandepanel/Rabatlå
- 5 Optisk interface
- 6 Møntreturskål



Automatens kabinet (fig. 3):

- | | | | |
|----|------------------------------------------------------------------------------|----|------------------------------|
| 1 | Afdækning for CPU | 17 | Brygger |
| 2 | Udløbstude | 18 | Kaffetragt |
| 3 | Låg til blandetragt | 19 | Hovedkontakt |
| 4 | Afdækning for betalings-system / Afdækning for printkort til valgpanel (SPC) | 20 | Kaffekværn |
| 5 | Holdepind for kopholder | 21 | Skydelukke for kaffebønner |
| 6 | Drypbakke | 22 | Kabinet |
| 7 | Lås for drypbakke | 23 | Kaffebønnebeholder |
| 8 | Pengekasse | 24 | Instant ingrediens-beholdere |
| 9 | Bundbakke | 25 | RS232 forbindelse |
| 10 | Dørkontakt | | |
| 11 | Afdækning for vandtank | | |
| 12 | Grumsbeholder | | |
| 13 | Udleveringshoved | | |
| 14 | Holder for udleverings-hoved / Slisk til kaffegrums | | |
| 15 | Blandetragt med piskerhus | | |
| 16 | Diffusor / Kaffepisker | | |



Betjening

Kandepanel (multibryg)

Brygning i kande: (fig. 4)

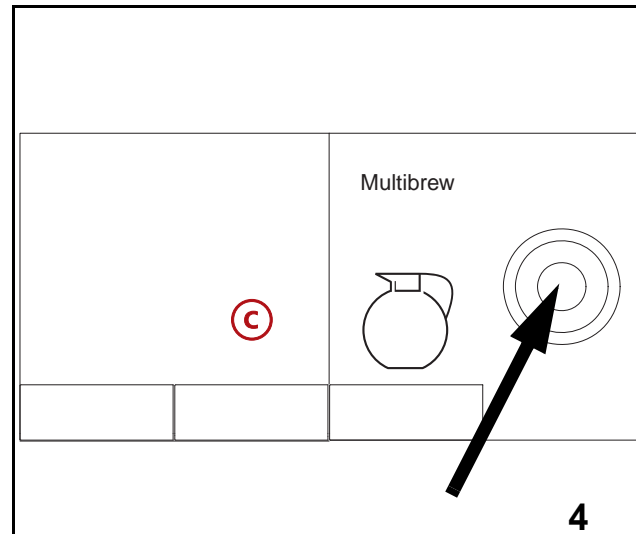
- Sæt nøglen i multibryglåsen og drej nøglen med uret.

Et fordefineret antal, f.eks. '4' vises i displayet.

- Sæt en kande på kopholderen.
- Tryk på kandeknappen en eller flere gange, alt efter det ønskede antal portioner.

Når der trykkes på knappen, øges værdien i displayet med et trin op til den maksimale værdi (15 eller derunder, indstilles af en servicetekniker).

Når tælleren når den maksimale værdi, starter den atter fra det fordefinerede antal, når kandeknappen aktiveres igen.



- Hvis automaten ikke er indstillet til frikøb, isættes et kort med tilstrækkeligt kreditbeløb, eller indkastes et møntbeløb svarende til værdien af det valgte antal drikke, eller en højere værdi.

- Tryk på valgknappen for den ønskede drik.

Displayet tæller et trin tilbage for hver portion, der udleveres.

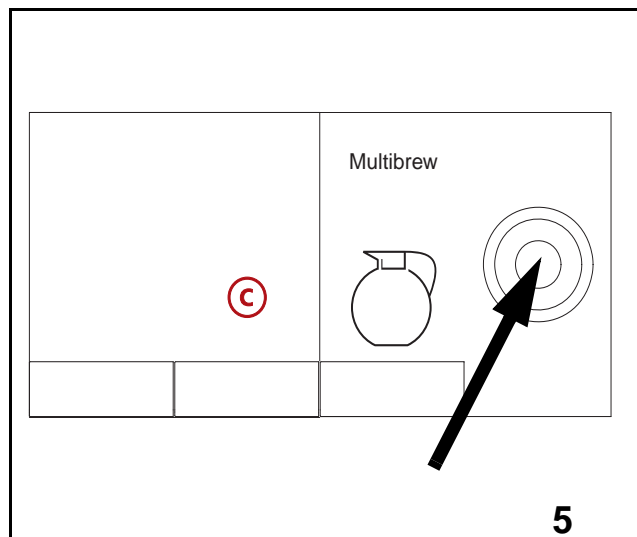
- Fjern kanden, når drikken er blevet udleveret.

- Drej nøglen mod uret og fjern nøglen for at afslutte kande-brygningsprocessen.



En igangværende kande-brygningsproces kan standses omgående ved at trykke på fortrydeknapen ©.

Kandesensoren er ikke altid i stand til at registrere kander af gennemsigtigt materiale, f.eks. glas.



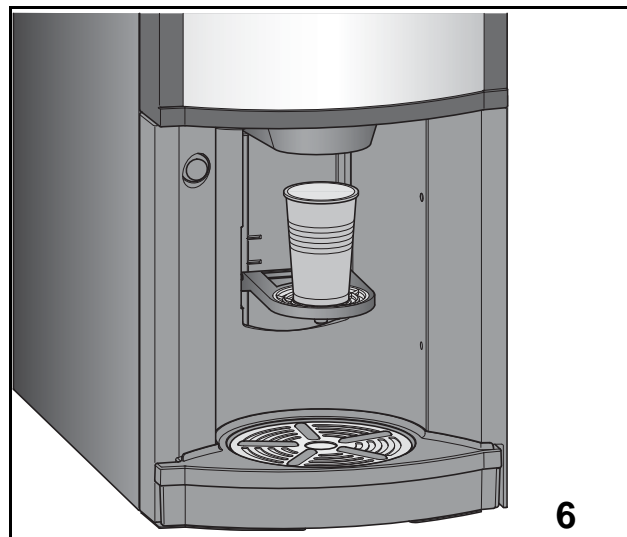
Rabatlås

Brug af rabatlåsen: (fig. 5)

Når rabatlåsen er aktiveret, kan der udleveres drikke med en forud indstillet rabat. Rabatlåsen kan anvendes både ved udlevering af enkelt-drikke og kander.

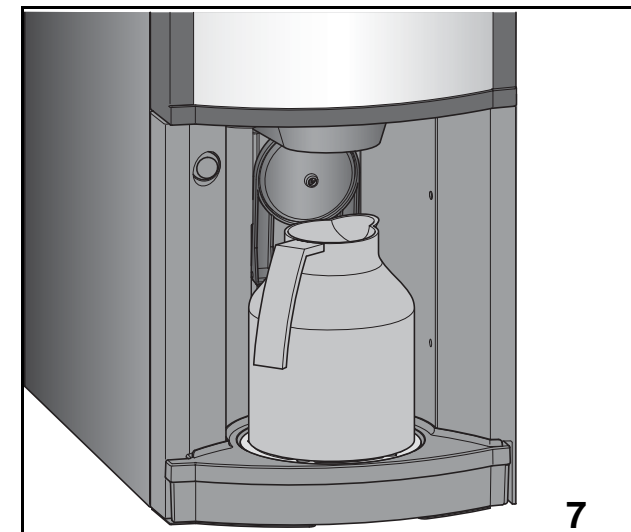
Hvis en eller flere drikke skal udleveres med rabat:

- Sæt nøglen i rabatlåsen og drej den med uret.



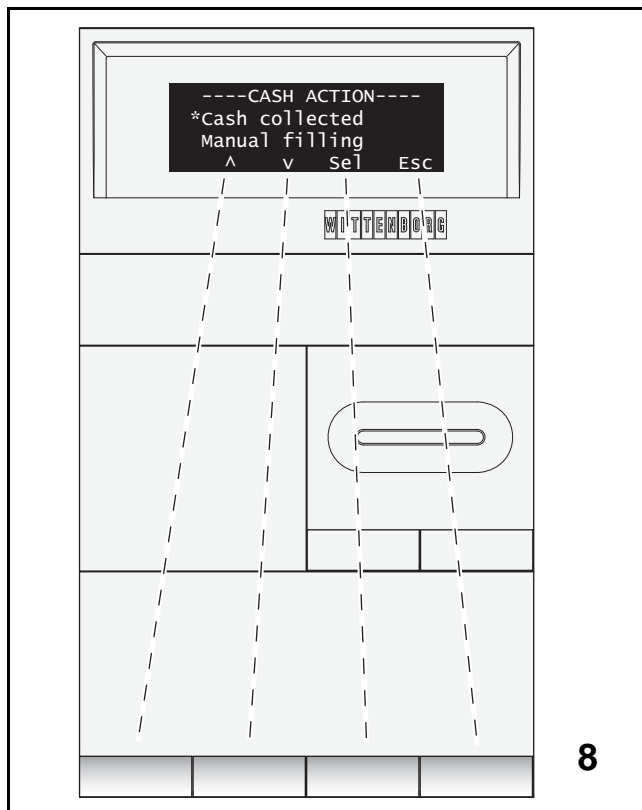
Drik udleveret i en kop: (fig. 6)

- Stil en kop på kopholderen.
- Tryk på valgknappen for den ønskede drik.
- Fjern koppen efter udlevering.
- Afslut udlevering med rabat ved at dreje nøglen og fjerne den.



Drik udleveret i en kande: (fig. 7)

- Stil en kande på kandeplatformen og tryk på kande-knappen, indtil displayet viser det ønskede antal udleveringer.
- Tryk på valgknappen for den ønskede drik.
- Fjern kanden efter udlevering.
- Afslut udlevering med rabat ved at dreje nøglen og fjerne den.



Navigationstaster

De fire forvalgsknapper anvendes som navigationstaster til udlæsning af salgsdata, indstillinger, f.eks. priser, og aktivering af servicefunktioner (fig. 8).

(Se også diagrammet: "Oversigt over menu-funktioner" på side 13.)

Sådan anvendes navigationstasterne

Denne tabel beskriver hvorledes de fire forvalgsknapper anvendes som navigationstaster.

Display	Forvalgsknap	Funktion
<pre> ----SALES AUDIT---- *Total number Total turnover ^ v Sel Esc </pre>		<p>Tryk på 'Op' knap Man bevæger sig op i foregående funktion, et skridt ad gangen.</p>
<pre> ----SALES AUDIT---- *Total number Total turnover ^ v Sel Esc </pre>		<p>Tryk på 'Ned' knap Man bevæger sig ned i næste funktion, et skridt ad gangen.</p>
<pre> ----SALES AUDIT---- *Total number Total turnover ^ v Sel Esc </pre>		<p>Tryk på 'Sel' knap'</p> <ul style="list-style-type: none"> • Man bevæger sig et skridt til højre i funktionen, eller • Man aktiverer en funktion, f.eks. skylning.
<pre> ----SALES AUDIT---- *Total number Total turnover ^ v Sel Esc </pre>		<p>Tryk på 'Esc' knap</p> <ul style="list-style-type: none"> • Man bevæger sig et skridt til venstre i funktionen, eller • springer til toppen af en række, f.eks. fra "Turnover per drink" eller "Total turnover".



Knappernes funktioner kan variere. F.eks. 'Sel' knappen kan skifte til 'OK' knap for at bekræfte en handling. De umiddelbare funktioner kan aflæses på den nederste linje af displayet.

Alternative funktioner på navigationstasterne:

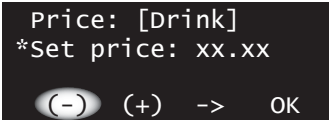

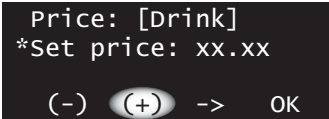

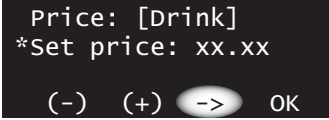

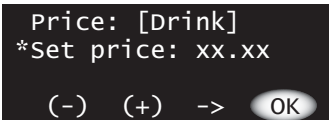

Display	Forvalgsknap	Funktion
		Tryk på 'OK' knap Bekræfter aktivering af en handling, f.eks. nulstilling af tællere.
		Tryk på 'Esc' knap Forlader en funktion uden at aktivere funktionen, f.eks. for at undgå nulstilling af tællere.

Betjening

Indstillingsknapper

I funktioner hvor der foretages indstillinger, f.eks. prisindstillinger, kan de fire forvalgs-knappers funktion skifte tilsvarende.

Denne tabel beskriver hvorledes de fire forvalgsknapper anvendes til indtastning eller til ændring af tal.

Display	Forvalgsknap	Funktion
		Tryk på 'Minus' knap Reducerer den numeriske værdi med en enhed ad gangen.
		Tryk på 'Plus' knap Forøger den numeriske værdi med en enhed ad gangen.
		Tryk på 'Næste' knap Fortsætter til næste ciffer, f.eks. i prisindstillingsfunktioner.
		Tryk på 'OK' knap Gemmer ændringer til indstillinger i systemet.

Oversigt over menu-funktioner

Dette diagram viser en totaloversigt over funktionerne i Operator- og teknikermenue (vers. 7.2.3)

De fire forvalgsknapper giver adgang til alle funktionerne.

Forvalgsknapperne anvendes til navigering mellem menuerne.

Operator **og/eller** teknikermenuerne er beskyttet at password for at forhindre utilsigtet og uautoriseret adgang.

Afhængig af kundeønske, ligger adgang med password,
 - enten når man går ind i operator menuerne,
 - eller når man går ind i teknikermenuerne.

(Se forklaringerne på de foregående sider.)

FB 7100 B2C Operator menu - version 7.2.3

Test	Complete selections		
Operator	Filling/Clean	Rinse	Rinse Total Machine
			Rinse With Stop FB1
			Rinse Water
	Counters	Sales Audit	Total number, nres
			Total turnover,nres
			Total number, res
			Total turnover,res
			No. per drink, nres
			No. per drink, res
			Turn. p. drink,nres
			Turn. p. drink,res
			MB per drink, nres
			MB per drink, res
			No. per group, nres
			No. per group, res
			Turn. p. group,nres
			Turn. p. group,res
			Card audit
			No. per drink, nres
			No. per drink, res
			Turn. p. drink,nres
			Turn. p. drink,res

Fortsættes på næste side

Diagram fortsat

Cash Audit	Money to tubes
	Money to cash box
	Number of tokens
	Collected money
	Manually filled
	Manually delivered
	Value overpay
	Dispensed change
Cashless Audit	Revalued amount
Free vend audit	Total no. ,nres
	Total no. ,res
	No. per drink, nres
	No. per drink, res
	No. per group, nres
	No. per group, res
MB. discount audit	MB. number, nres
	MB. turnover, nres
	MB. number, res
	MB. turnover, res
Discount key audit	D.Key number ,nres
	D.Key turnov. ,nres
	D.Key number ,res
	D.Key turnov. ,res
Time Discount audit	T.Disc number ,nres
	T.Disc turnov.,nres
	T.Disc number ,res
	T.Disc turnov.,res

Fortsættes på næste side

Diagram fortsat

Step prices audit	SP. turnover ,nres	
	SP. turnover ,res	
Test Audit	Test no. ,nres	
	Test no. ,res	
	No. per group, nres	
	No. per group, res	
Reset Counters	Reset sales audit	
	Reset cash audit	
	Reset Test audit	
Printing	Not Resetable	
	Resetable	
Cash action	Cash collected	
	Dispense coins	
	Manual filling	
	Reset tube contents	
Basic operations	Change prices	Global price
		Price per drink
		Step prices
	Change quantities	
	Drink On/Off	
	Change group	

Fortsættes på næste side



Diagram fortsat

Service information

Event log book
Reset log book
Program versions
Show menufile ver.

Machine settings

Set Freevend,global
Set Beep mode
Clock on display
Temp. on display
Set date and time
Key discount
Time discount

Set Time discount
Set Day(s)
Set Time

Machine Info

Machine Code
Operator Code
Show Install. Date
Set Install. Date

Energy saving

Save Energy On/Off
Set Day(s)
Set Time
Set Temperature
Set Doorlight

Set counters on/off

Selfcheck setting

Gr. counters on/off

100% discount mode

Use EVA-DTS events

Fortsættes på næste side

Diagram fortsat

FB 7100 B2C Technician menu - version 7.2.3

Technician

Adjust system

Calibration

Ingredient

Valve

Cold water

Temperatures

Lower cup sensor

Cup sensor status

Brewing profile

Pot Sensor On/Off

Cold water valve

Undosed water

Softener counter

Ex.WaterCirculation

Set Rinse Timeout

Brewer assembly chk

Clogged filter chk

Global dr. scaling

Empty Beans Detect.

Reset relationship

Change Comm. route

Closed door

Serial XModem

Serial EDDCMP

IR XModem

IR EDDCMP

Back to terminal

Opened door

Terminal Mode

Configurator Mode

Set baud rate

Fortsættes på næste side



Diagram fortsat

Payment settings

Single/Multi vend

Set payment type

Set max credit

Set max change

Obligation to buy

Coin inhibit

Low change inhibit

Audit unit Ext/Int

Exact change eq.

Exact change offset

Keyboard inhibit

Price mode

Price to index

Zero vend mode

Zero vend index

Revalue

Immediate change

Currency code(auto)

Currency code(man)

Coin validator

Decimal point pos.

Freevend count.mode

Delayed Paymentmode

Set Cash Sale

Sess. Complete Mode

Fortsættes på næste side

Diagram fortsat

Multibrew settings	
	Preset value
	Min value
	Max value
	Means of action
	MB Discount
	Optimised multibrew
Change config files	
	Set language file
	Set recipe file
	Set menu file
Diagnostics/Test	
Overall functions	
	Wittlink test
	Full dispense test
	Test vend
Cup handling	
	Sensor test
User interface	
	Button/Key test
	Display test
	Pre. sel. led test
	Door light toggle
	Test Init.text
	Coin return motor

Fortsættes på næste side



Diagram fortsat

Water/power/heat

Water sensors
Pump on/off
Heater on/off
Fan on/off
Test whipper no. X
Test all whippers
Test valve no. X
Test all IN valves
Test IN motor no.X
Test all IN motors

Sigma brewer 1

Brewer positions
Move piston forward
Move piston back

Change password

GSM settings

GSM On/Off

PIN Code

Pre-Alarms

Set GSM Thresholds

Reset Pre-Al. cnt

Bank ID's

Reset GSM relations

DaylightSaving

UP KEY Utility

Setup files

Statistics files

Genvejstaster

Nogle funktioner kan vælges ved hjælp af genvejstaster.

Ved hjælp af en genvejstaste kan man ved en enkelt taste vælge ofte benyttede funktioner, som ellers ville kræve adskillige trin igennem operatormenuen at nå frem til.

Genvejstasterne giver adgang til følgende funktioner:

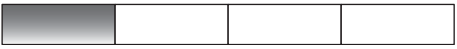



- Skyllefunktionen, se *“Skylning af automaten” side 35.*
- Testfunktionen, se *“Afsluttende kontrol” side 36¹⁾.*
- Tællerfunktionen, se *“Læsning og nulstilling af tællere” side 57.*
- Menuerne, se *“Oversigt over menu-funktioner” side 13.*


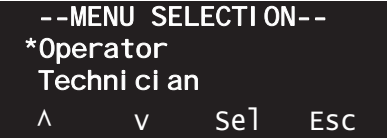
Anvendelse af genvejstasterne

Trin	Handling	Display										
1	<ul style="list-style-type: none"> • Åbn og luk døren. • Vent og se på displayet 											
2	<ul style="list-style-type: none"> • Hvis displayet viser følgende menu for genvejstaster, så gå til trin 3. 											
	<ul style="list-style-type: none"> • Hvis displayet viser følgende menu for genvejstaster, så gå til trin 4. 											
3	<table border="1"> <thead> <tr> <th>Hvis du ønsker at ..</th> <th>så gå til</th> </tr> </thead> <tbody> <tr> <td>udføre en skyllefunktion</td> <td>trin 5</td> </tr> <tr> <td>læse tællerne</td> <td>trin 8</td> </tr> <tr> <td>Fortsætte til menuerne</td> <td>trin 9</td> </tr> <tr> <td>vende tilbage til salgsmode</td> <td>trin 6</td> </tr> </tbody> </table>		Hvis du ønsker at ..	så gå til	udføre en skyllefunktion	trin 5	læse tællerne	trin 8	Fortsætte til menuerne	trin 9	vende tilbage til salgsmode	trin 6
	Hvis du ønsker at ..	så gå til										
	udføre en skyllefunktion	trin 5										
	læse tællerne	trin 8										
	Fortsætte til menuerne	trin 9										
vende tilbage til salgsmode	trin 6											
4	<table border="1"> <thead> <tr> <th>Hvis du ønsker at ..</th> <th>så gå til</th> </tr> </thead> <tbody> <tr> <td>udføre en skyllefunktion</td> <td>trin 5</td> </tr> <tr> <td>udføre et testkøb</td> <td>trin 7</td> </tr> <tr> <td>læse tællerne</td> <td>trin 8</td> </tr> <tr> <td>fortsætte til menuerne</td> <td>trin 9</td> </tr> </tbody> </table>		Hvis du ønsker at ..	så gå til	udføre en skyllefunktion	trin 5	udføre et testkøb	trin 7	læse tællerne	trin 8	fortsætte til menuerne	trin 9
	Hvis du ønsker at ..	så gå til										
	udføre en skyllefunktion	trin 5										
	udføre et testkøb	trin 7										
læse tællerne	trin 8											
fortsætte til menuerne	trin 9											

1. Denne genvej findes ikke på alle automater.

Operation

Trin	Handling	Display
5	<p>Tryk på "1"</p>  <p>og, hvis døren er åben, luk den for at gå direkte til menuen skyllefunktioner.</p> <p>Fra denne menu kan der vælges en af de skyllefunktioner, der er til rådighed.</p>	<pre> -----RI NSE----- *Ri nse total machi ne Ri nse Wi th Stop FB1 ^ v Sel Esc </pre>
6	<p>Tryk på "2"</p>  <p>når døren er lukket, vender automaten tilbage til salgsmode.</p>	<pre> -----SHORTCUTS----- *(1)=Rinse 3=Counter (2)=Return 4=Menu (1) (2) (3) (4) </pre>
7	<p>Tryk på "2"</p>  <p>og, hvis døren er åben, luk den for at gå direkte til menuen test.</p> <p>Fra denne menu kan der vælges en af de testfunktioner, der er til rådighed.</p>	<pre> -----TEST----- *Compl ete sel ecti ons ^ v Sel Esc </pre>
8	<p>Tryk på "3"</p>  <p>og, hvis døren er åben, luk den for at gå direkte til menuen tællere.</p> <p>Fra denne menu kan de tællere aflæses, der er til rådighed.</p>	<pre> ----SALES AUDIT--- *Total number, nres Total turnover, nres ^ v Sel Esc </pre>

Trin	Handling	Display
9	<p>Tryk på "4"</p>  <p>og, hvis døren er åben, luk den for at gå direkte til valg af menuer.</p> <p>Fra denne menu kan en af menuerne vælges.</p>	 <pre> --MENU SELECTION-- *Operator Technician ^ v Sel Esc </pre>

Betjening

Ekstra valgmuligheder



Automaten kan indstilles til enten multikøb eller singlekøb.

Multikøb

- Automaten kan indstilles til at tillade køb af flere drikke, den ene efter den anden, i en betalingstransaktion med mønter eller kort.

Singlekøb

- Automaten kan indstilles til at returnere mønter / kort efter hver drikudlevering.

Generelle anvisninger

- Samtlige punkter i oversigterne i dette afsnit skal udføres i de følgende intervaller:
 Let rengøring: Hver gang det er nødvendigt at påfylde ingredienser.
 Grundig rengøring: En gang om ugen.
 Lejlighedsvis rengøring: En gang om måneden.
- Hvis arbejdsopgaverne i oversigterne ikke udføres som foreskrevet, vil det påvirke maskinens pålidelighed, og garantien på automaten bortfalder. Desuden kan der opstå HACCP-risici, for hvilke leverandøren af henholdsvis automaten og ingredienser ikke kan gøres ansvarlig.
- Læs venligst de relevante afsnit i denne manual, således at opgaverne kan udføres korrekt.



Anvend det korrekte nylonfilter til te eller kaffebrygning:

- nylon tefilter har en rød pakning.
- nylon kaffefilter har en neutral hvid pakning.



Sørg for at samtlige komponenter monteres korrekt efter rengøringen.



Automaten må ikke spules men udelukkende tørres af ind- og udvendigt med en fugtig klud.

Rengøring og vedligeholdelse

Oversigt over let rengøring

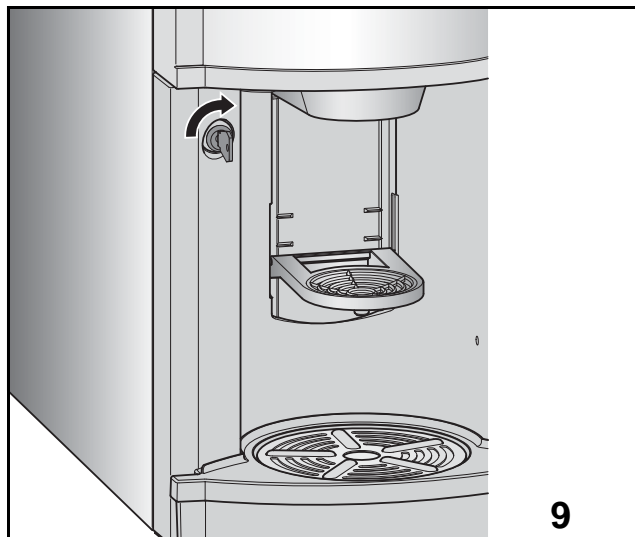
Interval	Arbejdets art / Kontrol	Hjælpemidler
Let rengøring: Hver gang det er nødvendigt at påfylde ingredienser.	Åbne døren Fyldning af instantingrediensbeholderne Fyldning af kaffebønnebeholderen Fjerne og tømme grumsbeholderen Rengøring af kopholderen Rengøring af drypbakken Rengøring af automaten ind- og udvendigt Montering af de rengjorte dele Skylning af automaten Afsluttende kontrol	1 spand med varmt vand (60-80°C) og rengøringsmiddel 1 spand med rent, varmt vand (min. 40°C) Bløde klude eller køkkenrulle Ingredienser

Oversigt over grundig og lejlighedsvis rengøring

Interval	Arbejdets art / Kontrol	Reservedelskit (hygiejnekit)
Grundig rengøring: En gang om ugen.	Åbne døren Fyldning af instantingrediensbeholderne Fyldning af kaffebønnebeholderen Afbryde strømforsyningen til automaten Rengøring af ingrediensspildbakken og komponenterne til ingrediensudleveringssystemet Rengøring af pulverfælderne Rengøring af diffusoren / kaffepiskeren Rengøring af kaffetragten Fjerne udleveringshovedet og udleveringsslangerne Fjerne kaffegrumslisten Rengøring af friskbrygdelene Fjerne og rengøre grumsbeholderen Rengøring af bundbakken Rengøring af kopholderen Rengøring af drypbakken Rengøring af automaten ind- og udvendigt (Continued)	Låg til blandetragte Instantingredienspiskerenheder med piskervingen og gummiringe Pulverfælder Diffusor / Kaffepisker (option) Gummiringe til diffusor Diffusorhætte Piskerving til kaffepisker (option) Udleveringshoved med udleveringsstudse og slanger Bryggercylinder med blandetragt, låg og ventil Filter og filterpladeholder Skraber Kopholder ----- Alle de ovennævnte dele samt grumsbeholderen, spild-/drypbakkerne og instantingrediensbeholderne kan vaskes i opvaskemaskine (maksimalt 30 minutter ved 60°C, maksimalt 30 sekunder ved 80 °C.)

Rengøring og vedligeholdelse

Interval	Arbejdets art / Kontrol	Reservedelskit (hygiejnekit)
	Montering af rengjorte dele Skylning og afsluttende kontrol	
Lejlighedsvis rengøring: En gang om måneden.	Rengøring af instantingrediensbeholderne Rengøring af kaffebønnebeholderen Skylning / afkalkning af bryggeren	



Åbne døren og slukke for automaten

- Drej nøglen med uret i nøglehullet (fig. 9) og åbn døren.



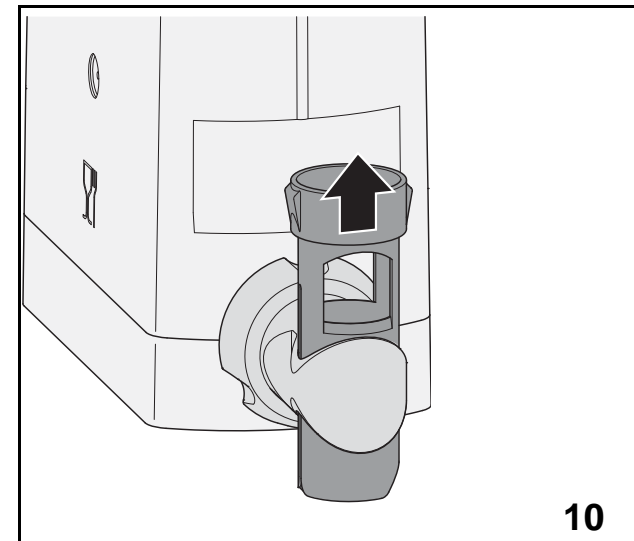
Spændingen til bryggermotoren/-motorerne er nu afbrudt.



Hvis der tændes for automaten, skal man tage sig i agt for bevægelige dele og elektriske komponenter!

Forberedelse til opfyldning af ingrediensbeholdere

- Træk grumsbeholderen fremad.
- Træk bundbakken fremad.



Fyldning af instantingrediensbeholderne



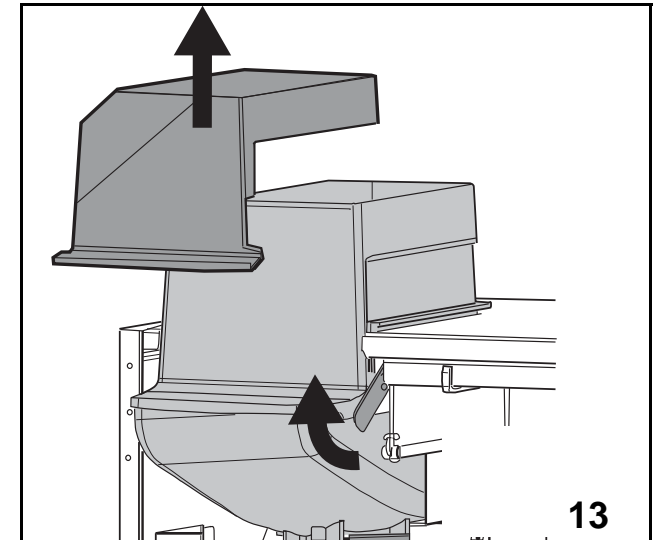
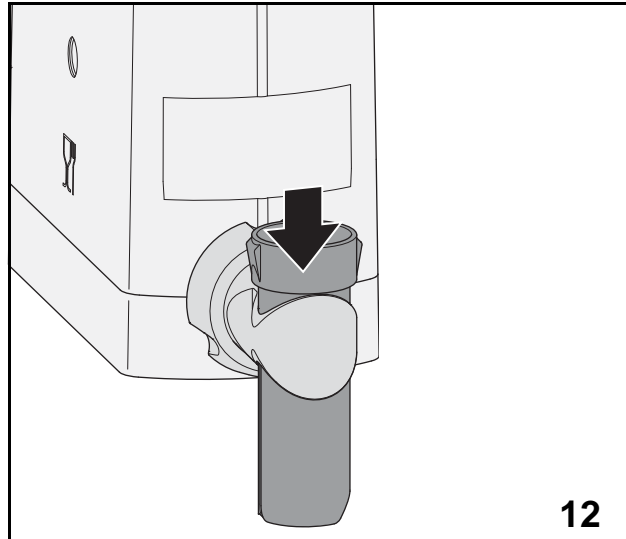
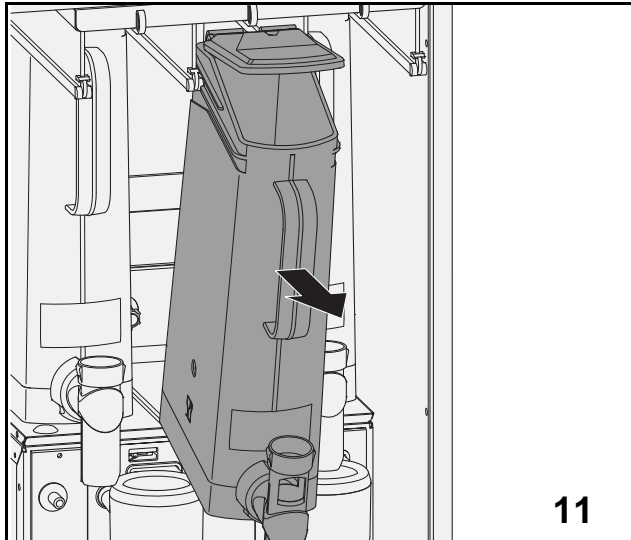
Kontroller ingrediensniveauet i ingrediensbeholderne dagligt. Fyld op efter behov.



Instantingrediensbeholderne bør mærkes med labels for at undgå, at der hældes forkerte ingredienser i de forkerte beholdere.

- Skub udløbsrøret opad for at lukke den ønskede beholders udløbstud (fig. 11)

Let rengøring



- Tag fat i håndtaget på beholderen og træk den fremad (*fig. 12*) indtil den hænger frit i styreskinnens endestop. Beholderens låg vipper automatisk op.

Om nødvendigt løftes beholderen op og trækkes ud over styreskinnens endestop. Stil beholderen på en plan og ren overflade.

- Fyld beholderen op med instantingrediens, tryk låget let ned og skub beholderen tilbage på plads.

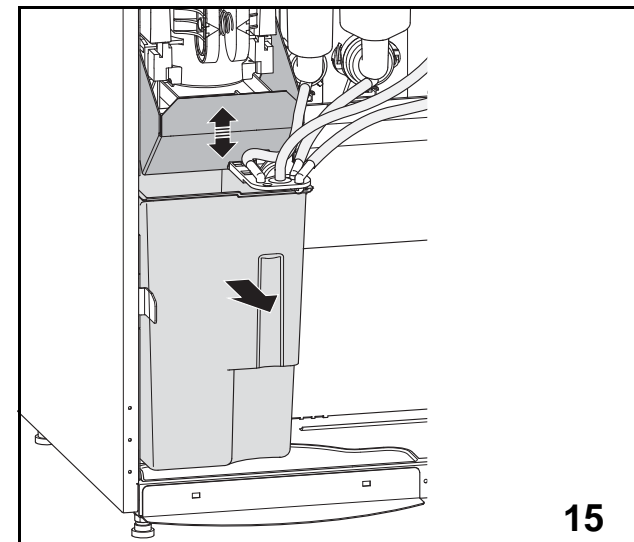
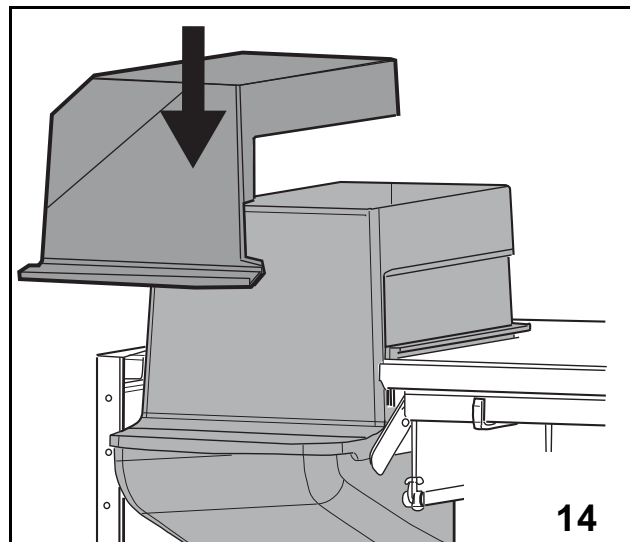
- Luk beholderens udløbstud op ved at skubbe udløbsrøret nedad (*fig. 13*).
- Gentag proceduren indtil det ønskede antal beholdere er blevet fyldt op.

Fyldning af kaffebønnebeholderen



Påfyld ingrediensmængde efter forbrug.

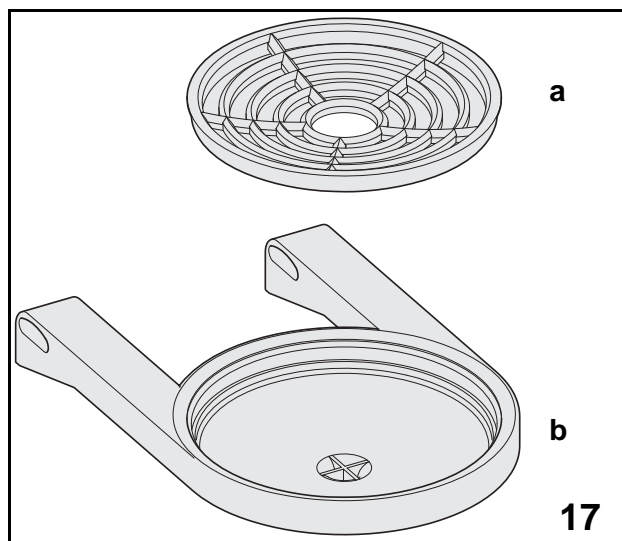
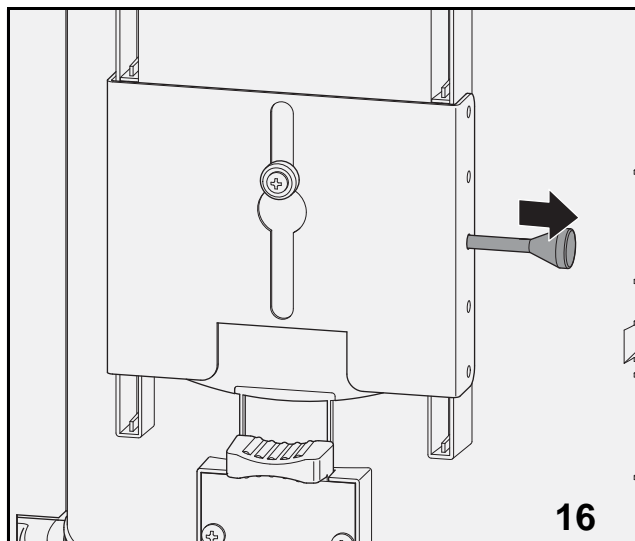
- Skub låsearmen for låget op og løft låget af kaffebønnebeholderen (*fig. 13*).



Udtagning af grumsbeholderen

- Fyld beholderen med kaffebønner.
- Sæt låget tilbage på beholderen (*fig. 14*).
- Ryst kaffegrumsplisken op og ned et par gange, så eventuelle rester af kaffegrums løsnes og falder ned i grumsspanden (*fig. 15*).
- Tag grumsbeholderen ud.
- Fjern plastikposen fra grumsbeholderen, og isæt en ny.
- Sæt bundbakken tilbage på plads.
- Aftør området bag spanden med en fugtig klud.

Let rengøring

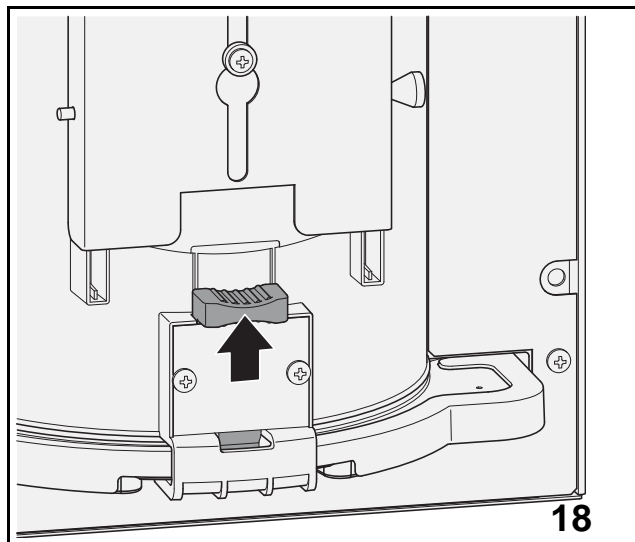


Rengøring af kopholderen

- Fjern kopholderen: Tag fat i kopholderen med højre hånd og fjern holdestiften bag på kopholderen med venstre hånd (*fig. 16*).
- Demonter kopholderen (*fig. 17*). Rengør risten (*a*) og drypbakken (*b*) i varmt vand tilsat rengøringsmiddel og tør delene af.

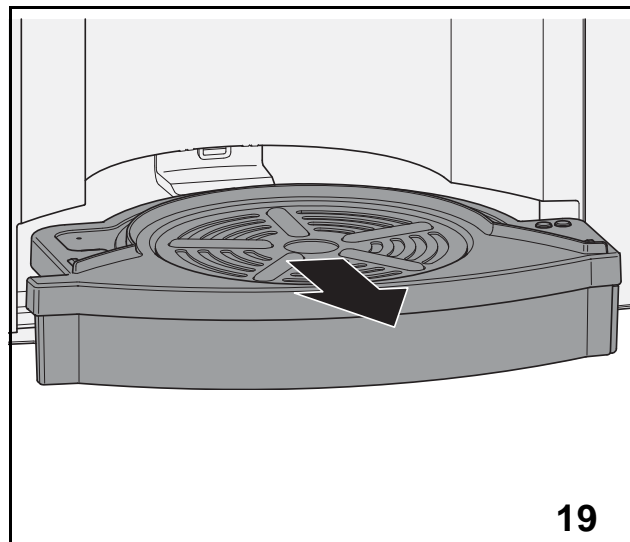


Hele kopholderen kan vaskes i opvaskemaskine.



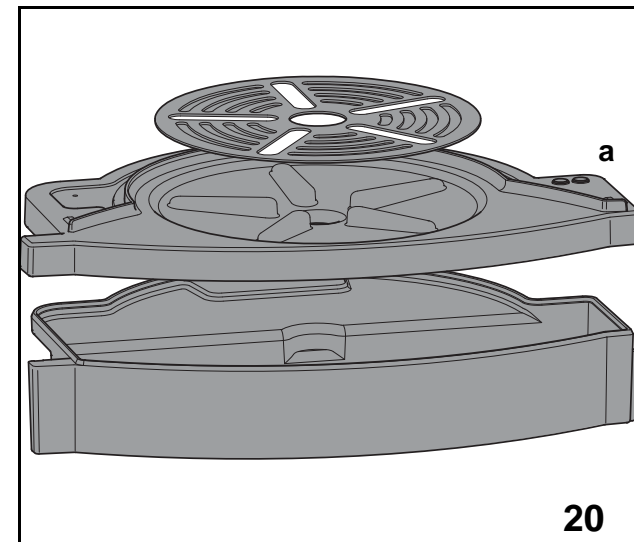
Udløsning af drypbakken

- Hvis den er låst, udløses drypbakken ved at låsetappen trækkes op (fig. 18); den sidder bagpå udleveringsrummet.




Rengøring af drypbakken

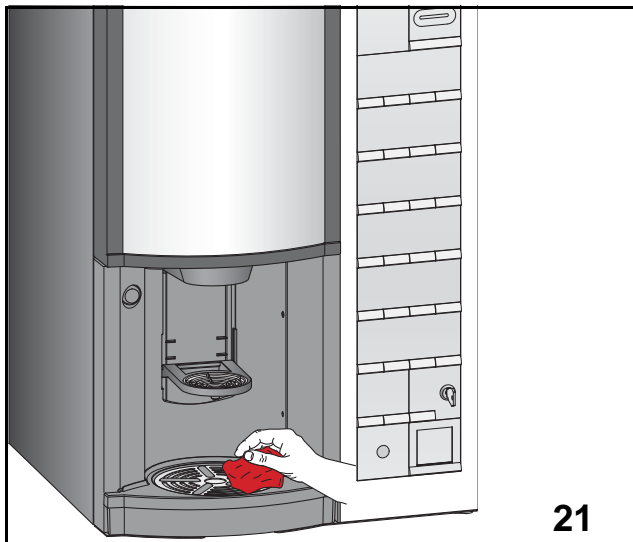
- Tag fat i drypbakken med én hånd og træk drypbakken forsigtigt fremad (fig. 19).



- Fjern risten fra låget.
- Fjern låget og tøm drypbakken.
- Rengør risten, låget og drypbakken i varmt vand tilsat rengøringsmiddel og tør delene af (fig. 20).

 Tør føleren (fig. 20,a) i låget af.

Let rengøring

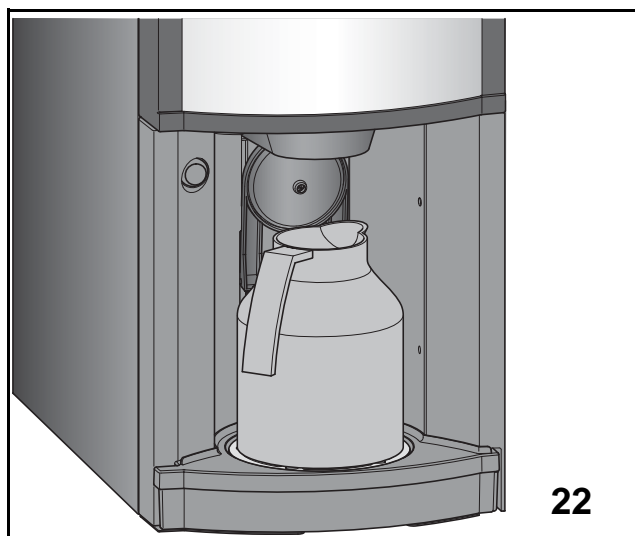


Indvendig og udvendig rengøring

- Rengør døren og kabinettet indvendigt og udvendigt og til sidst bunden med en ren, fugtig klud (fig. 21).

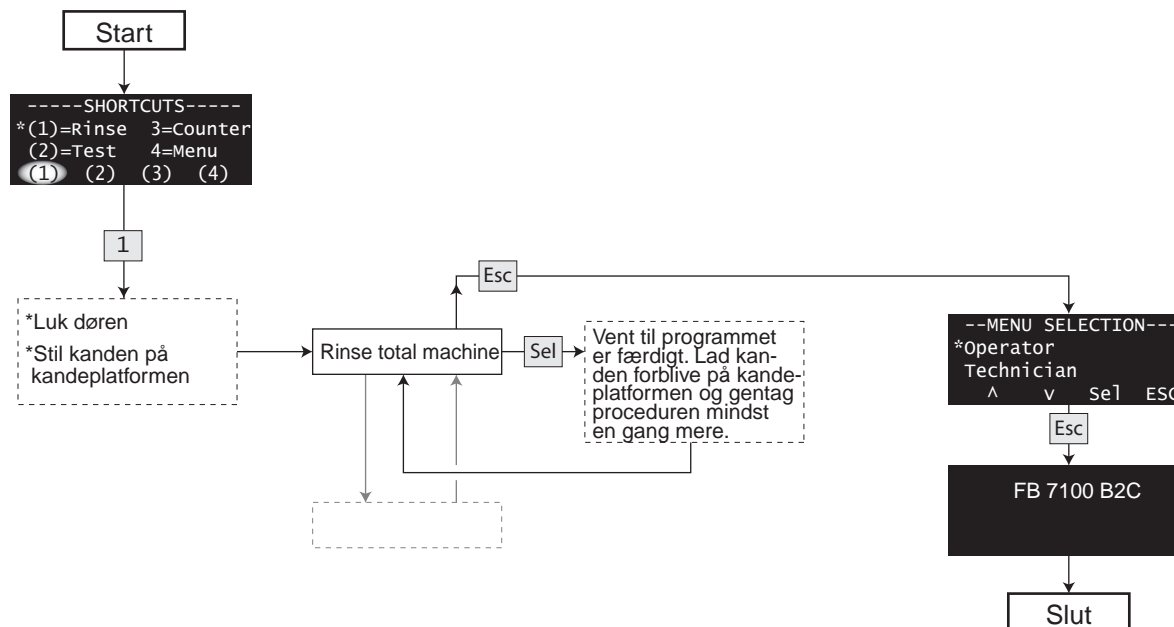
Montering af rengjorte dele

- Monter samtlige dele.



Skylning af automaten

- Hav en kande (min. 1,5 l) klar til at stille på kopplatformen (fig. 22).
- Se på displayet og følg diagrammet for at foretage en skylning af automaten.

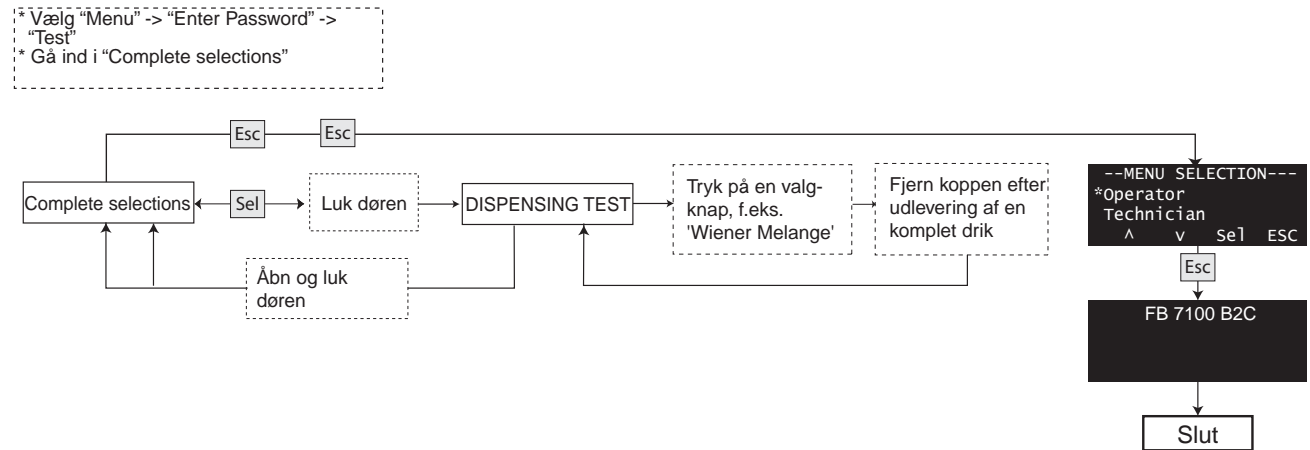


Let rengøring

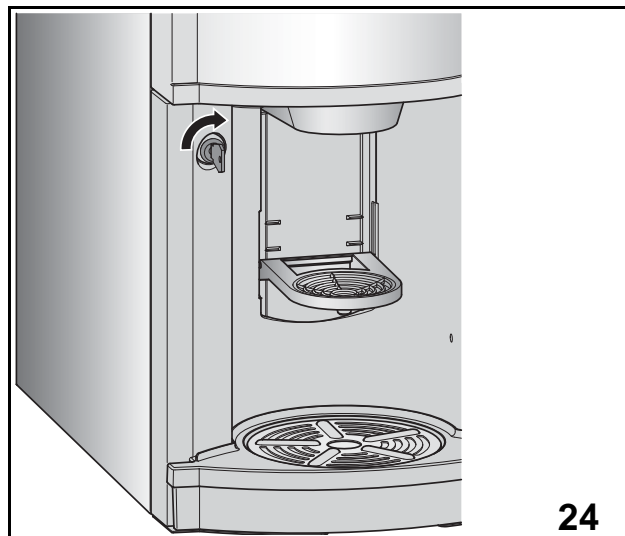


Afsluttende kontrol

- Rengør automaten udvendigt med en fugtig klud (fig. 23).
- Foretag en testudlevering
 - ved at trykke på en valgknap for kaffe med sukker eller te med sukker, eller
 - ved brug af testudleveringsfunktionen 'Complete selections' i operator-menuen (se diagrammet heroverfor). I dette tilfælde vil drikken ikke blive registreret i salgstællerne (se "Læsning og nulstilling af tællere" på side 57).



Der er skoldningsfare på grund af varmt vand.



Hygiejnekit

- For at spare tid ved rengøring og fyldning anbefales det at have et hygiejnekit bestående af følgende dele parat:

- låg til blandetragte
- instantingredienspiskerhuse med piskervinger
- pulverfælder
- diffusor / kaffepisker (option)
- diffusorhætte
- piskervinge til kaffepisker (option)
- udleveringshoved med stutse og slanger
- bryggercylinder med blandetragt, låg og ventil
- filter og filterpladeholder
- skraber
- kopholder

Åbne døren

- Drej nøglen med uret i nøglehullet (*fig. 24*) og åbn døren.

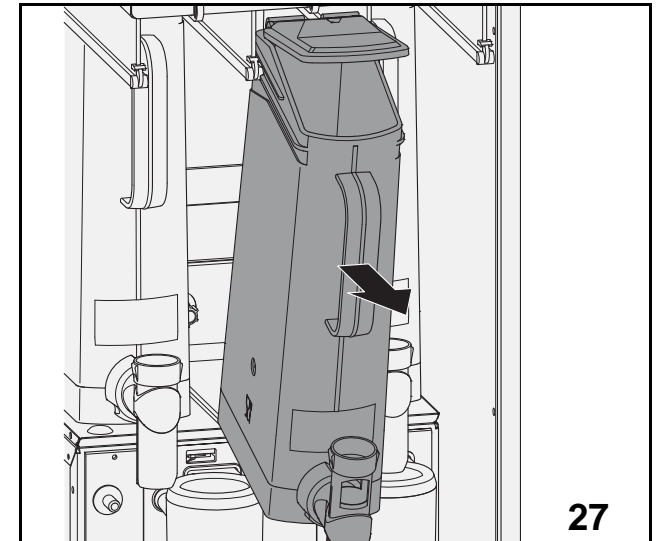
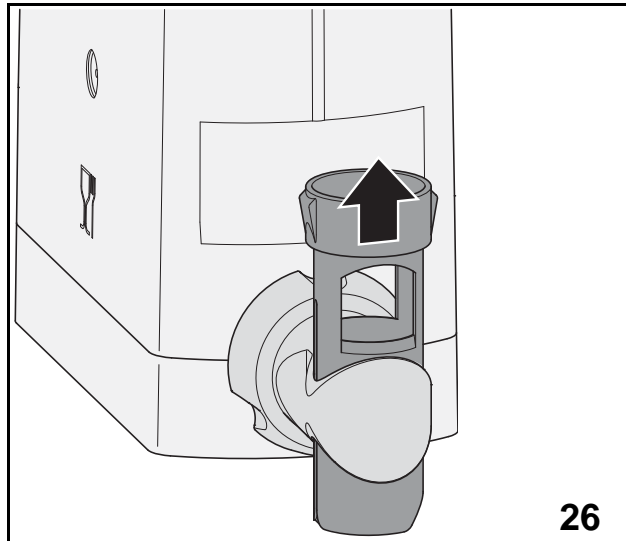
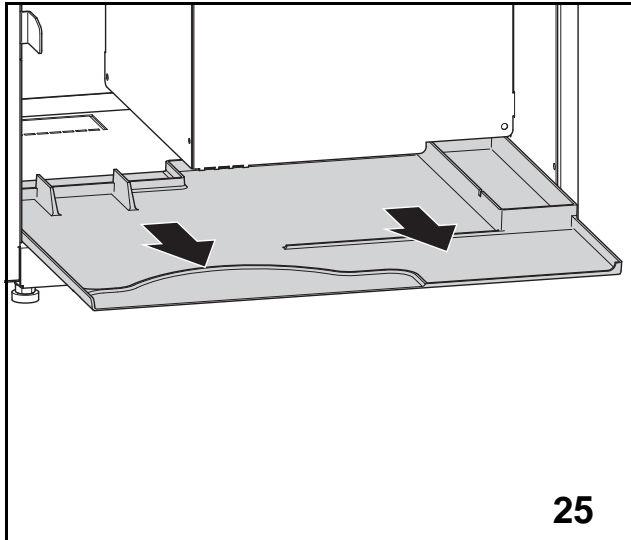


Spændingen til bryggermotoren/motorerne er nu afbrudt.



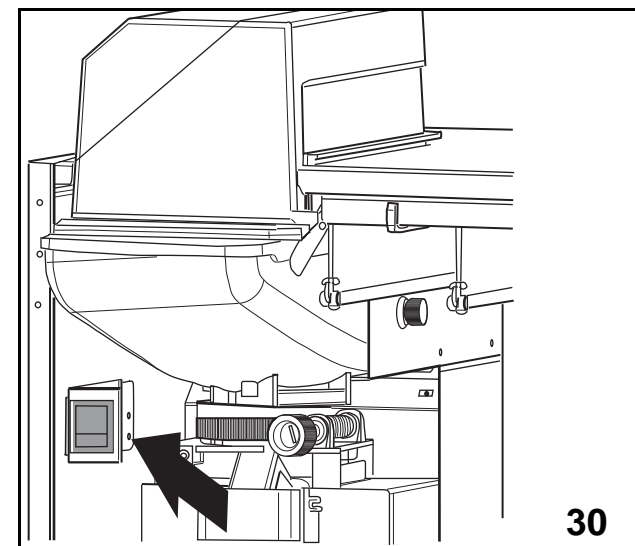
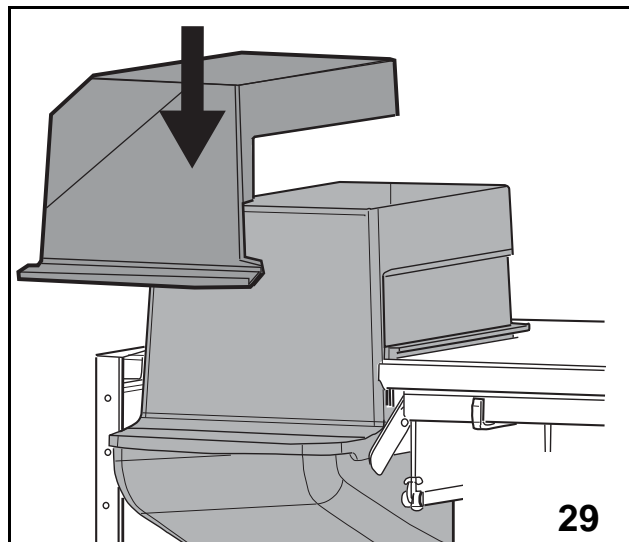
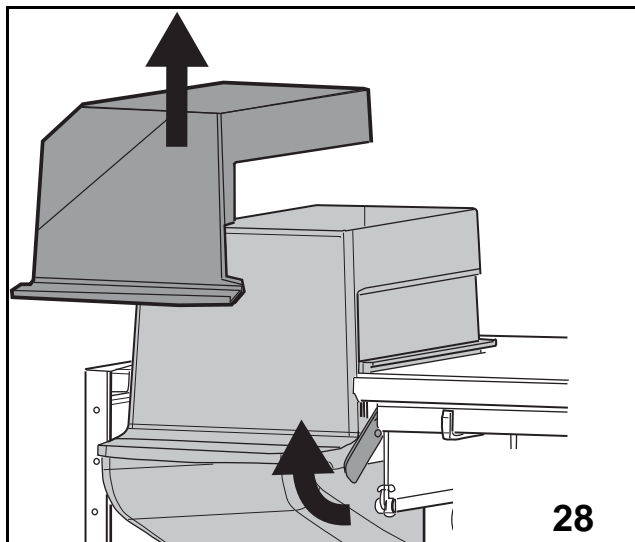
Hvis der er tændt for automaten, skal man være forsigtig med ikke at berøre bevægelige dele og elektriske komponenter!

Grundig rengøring



Fyldning af instantingrediensbeholdere

- Træk grumsbeholderen fremad.
- Træk bundbakken fremad (fig. 25).
- Luk beholderens udløbstud ved at skubbe røret opad (fig. 26).
- Træk instantingrediensbeholderne fremad en efter en, og fyld dem som beskrevet under *let rengøring* (fig. 27).
- Lad udløbstudene være lukkede, og skub beholderne tilbage på plads.



Fyldning af kaffebønnebeholderen



Påfyld ingrediensmængde efter forbrug.

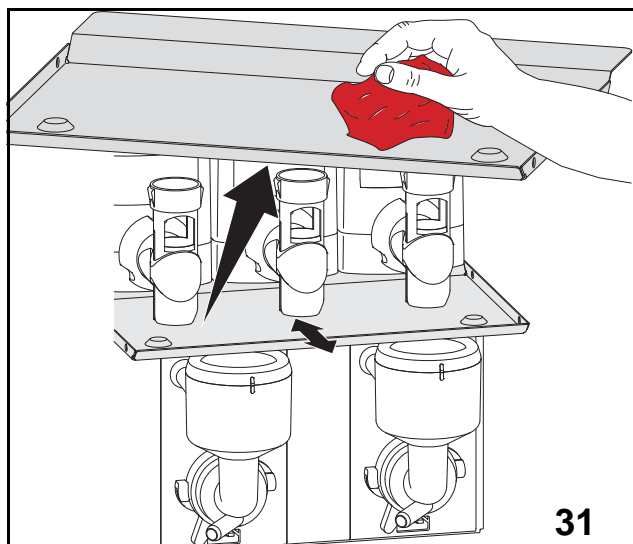
Skub låsearmen for låget op og løft låget af kaffebønnebeholderen (fig. 28).

- Fyld beholderen med kaffebønner.
- Sæt låget tilbage på beholderen (fig. 29).

Slukke for automaten

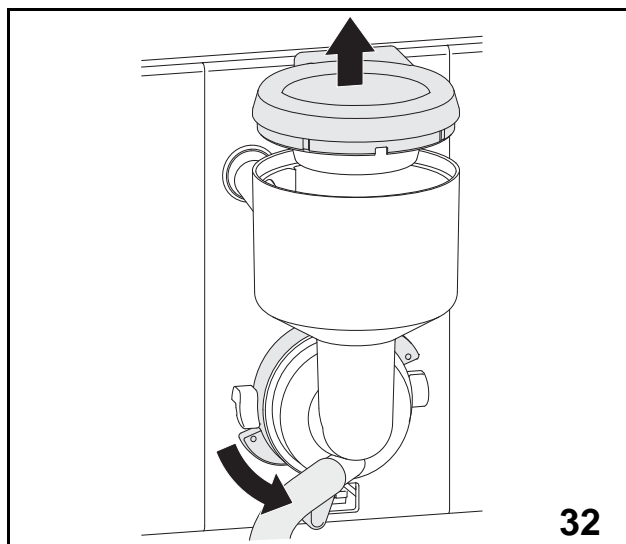
- **Sluk** automaten på hovedkontakten (fig. 31).

Grundig rengøring



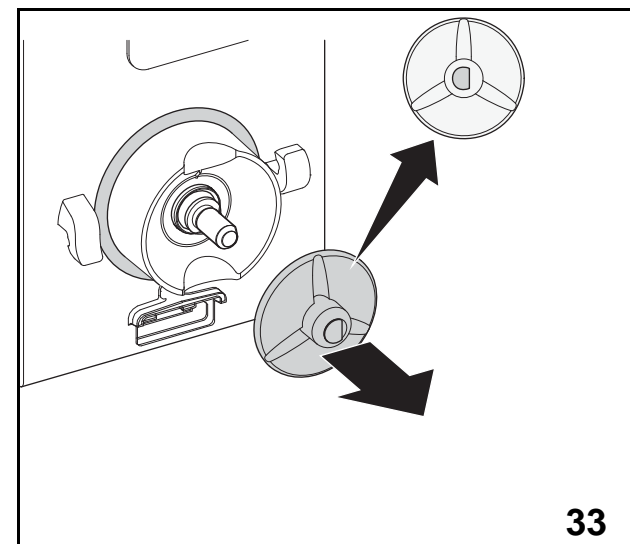
Rengøring af ingrediensspildbakken

- Fjern og rengør ingrediensspildbakken med en fugtig klud (fig. 31).
- Sæt spildbakken tilbage på plads.

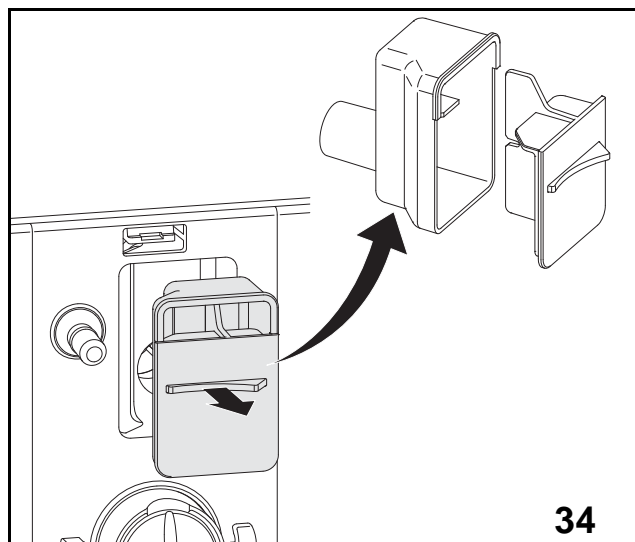


Rengøring af instantudleveringssystemets dele

- Tag låget til blandetrugtene af (fig. 32).
- Løsn låseringen ved at dreje udløsertappen mod uret, og træk blandetrugten af; lad slangen blive siddende (fig. 32).



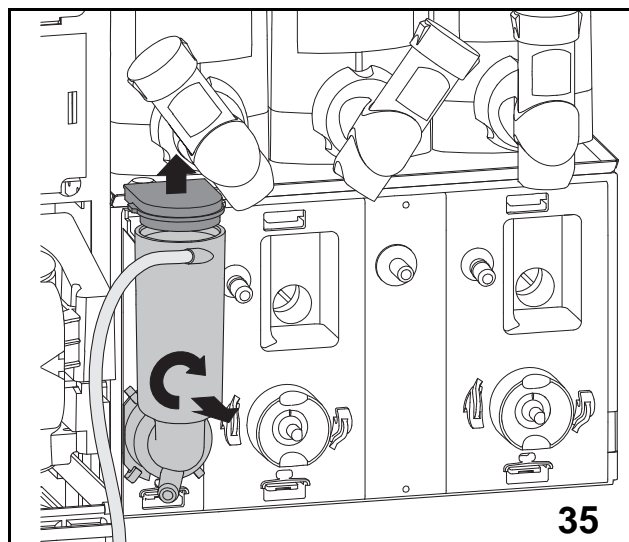
- Fjern gummiringen.
- Træk piskervingen af (fig. 33).
- Gentag proceduren, indtil alle blandetrugte er afmonteret.



34

Rengøring af pulverfælderne

- Tag fat i det lille fremspring på pulverfælden og træk den ud (fig. 34).
- Skil den forreste del fra den bageste del.
- Læg pulverfældens to dele i blød i varmt vand tilsat rengøringsmiddel.
- Skyl delene i rent, varmt vand og monter dem i modsat rækkefølge.



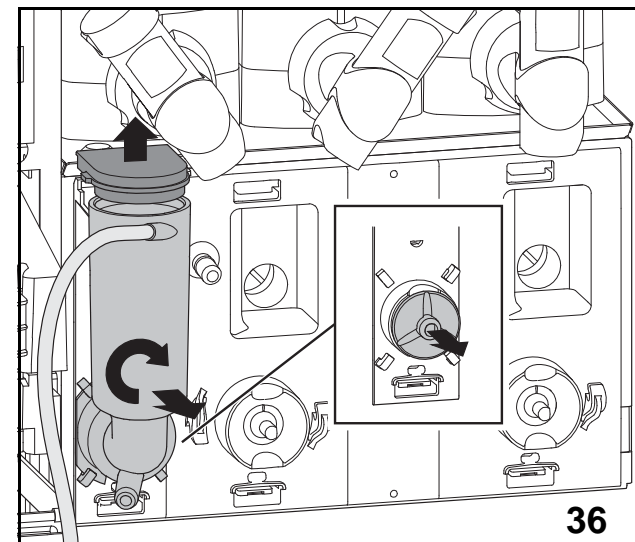
35

Rengøring af diffusoren

- Fjern bryggerslangen fra diffusoren (fig. 35).
- Løft lufthætten af og fjern den øverste gummipakning (fig 35).
- Drej diffusoren med uret, og træk den af. Lad udløbsslangen blive siddende (fig 35).
- Fjern den nederste gummipakning.



Maskinen er enten udstyret med diffusor **eller** kaffepisker.

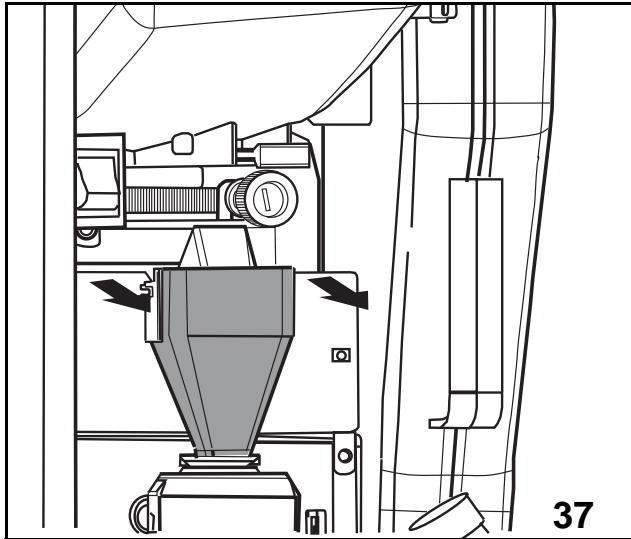


36

Rengøring af kaffepiskeren

- Fjern bryggerslangen fra diffusoren (fig. 36).
- Løft lufthætten af og fjern den øverste gummipakning. (fig. 36).
- Drej diffusoren med uret, og træk den af. Lad udløbsslangen blive siddende (fig. 36).
- Træk piskerhjulet af (fig 36) og fjern den nederste gummipakning.
- Læg delene i blød i varmt vand tilsat rengøringsmiddel.

Grundig rengøring

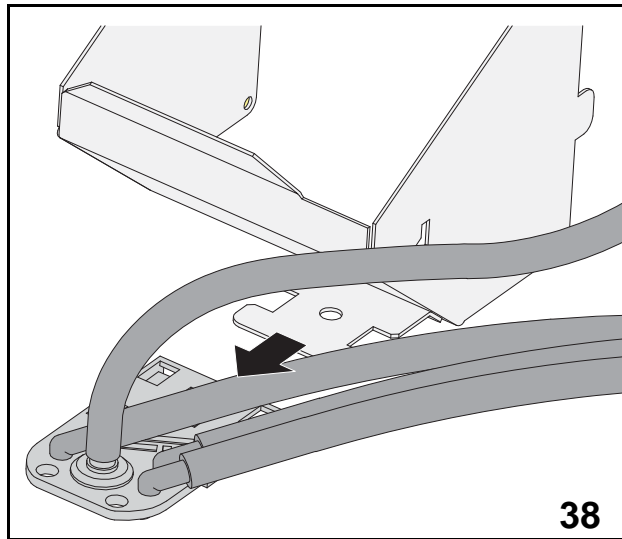


Rengøring af kaffetragten

- Fjern kaffetragten (fig 37).
- Rengør kaffetragten med en børste.

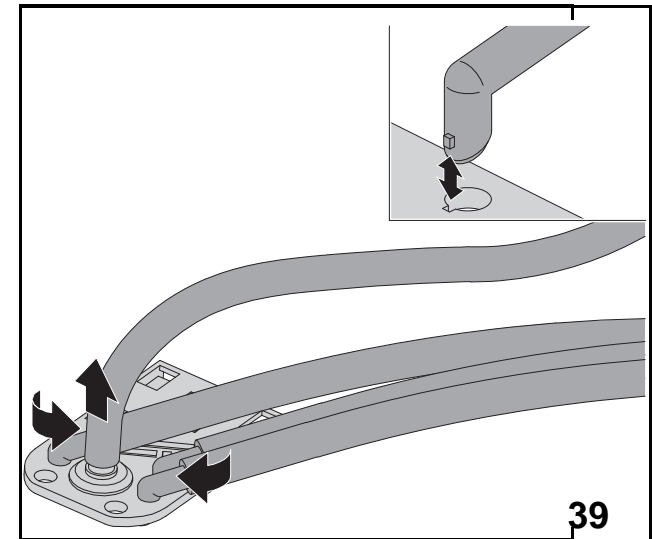


Læg kaffetragten i blød i varmt vand med rengøringsmiddel, hvis kaffetragten er meget snavset



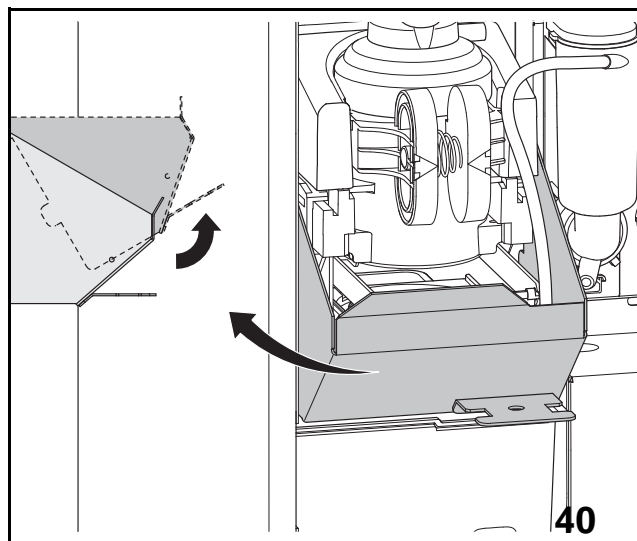
Fjerne udleveringshovedet

- Fjern udleveringshovedet ved at trække det fremad (fig 38).



Fjerne udleveringsslangerne

- Fjern slanger med slangestuds fra udleveringshovedet: drej hver slangestuds, indtil studsens låsetap er fri af rillen i udleveringshovedets hul (fig. 39).



Fjerne kaffegrumslisten

- Ryst kaffegrumslisten op og ned et par gange for at ryste mulige grumsrester ned i grumsbeholderen. Løft op i kaffegrumslisten, og tag den ud (fig. 40).

Grundig rengøring

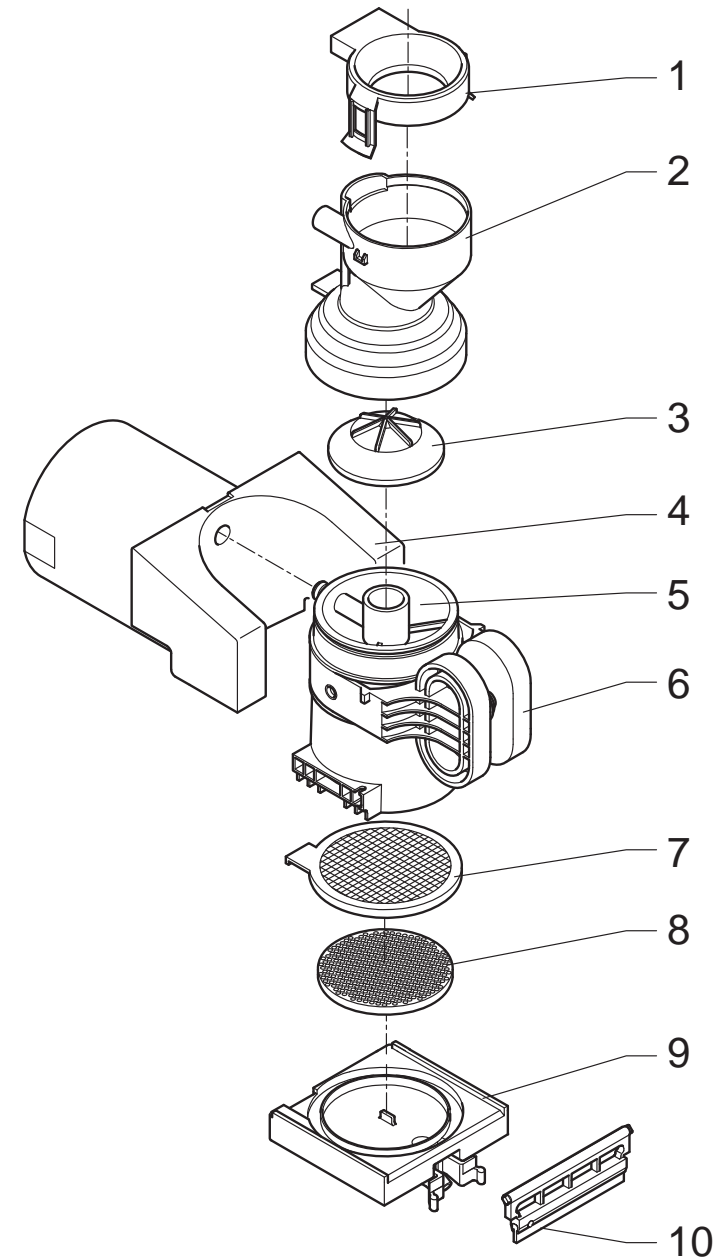
Rengøring af friskbrygenheden

- Med jævne mellemrum, afhængigt af hvor hyppigt maskinen bruges, men mindst en gang om ugen, skal alle dele, der kommer i kontakt med drikkeene rengøres.
- Delene kan vaskes i opvaskemaskine (maksimum 60°C) eller med almindeligt opvaskemiddel.
- Friskbryggeren består af følgende dele: se illustration.

Bemærk Trykcylinderen skal kun vaskes, hvis det er nødvendigt!

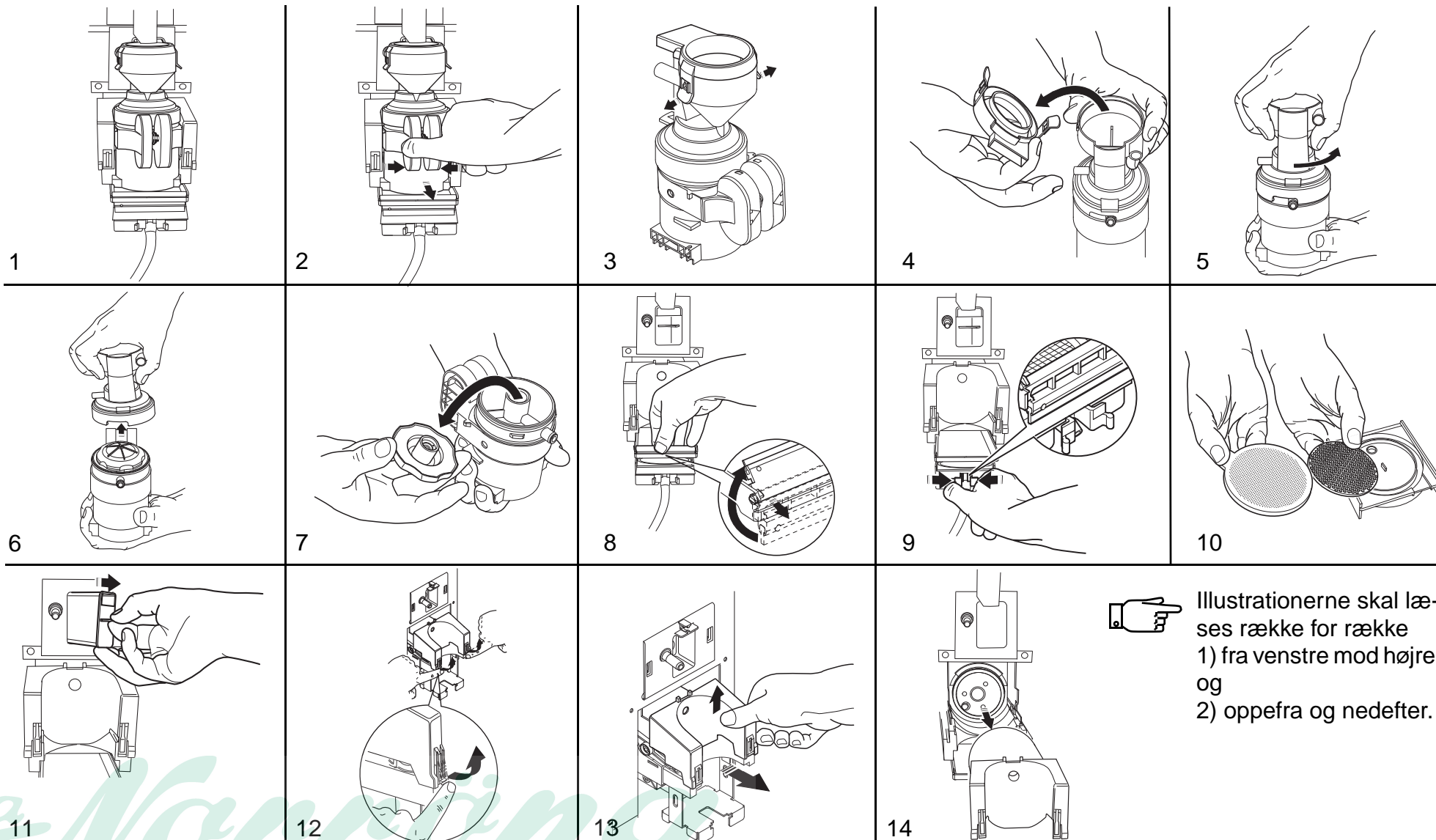
Forklaring til illustration

- 1 - Låg til blandetragt
- 2 - Blandetragt
- 3 - Øvre ventil
- 4 - Trykcylinder
- 5 - Brygkammer
- 6 - Kammergreb
- 7 - Filter
- 8 - Filtersupport
- 9 - Filterholder
- 10 - Skraber



Demontering af friskbrygheden

De dele, der skal rengøres, skal skilles ad i den rækkefølge, som er angivet herunder:



Illustrationerne skal læses række for række
1) fra venstre mod højre og
2) oppefra og nedefter.

11

11.2008

FB 7100 B2C

12

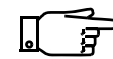
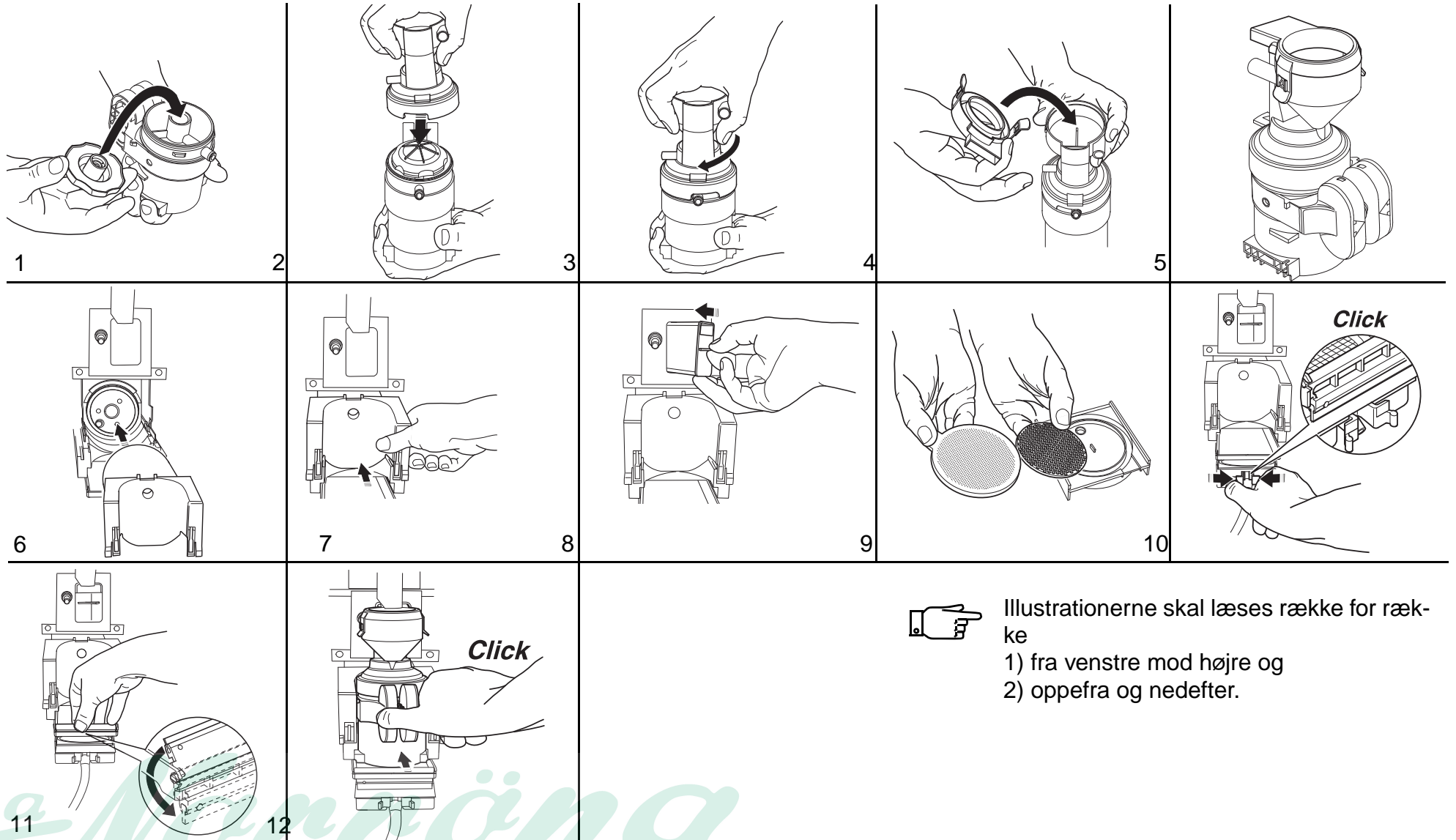
13

14

Grundig rengøring

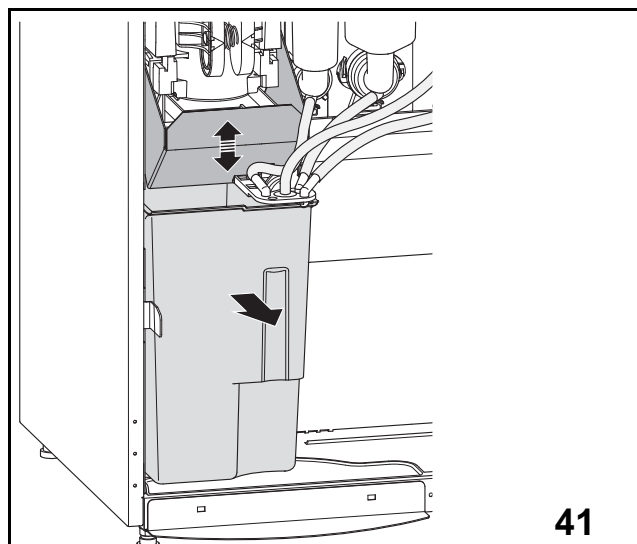
Montering af friskbrygheden

Friskbryggerens dele skal samles i den rækkefølge, som er angivet herunder.



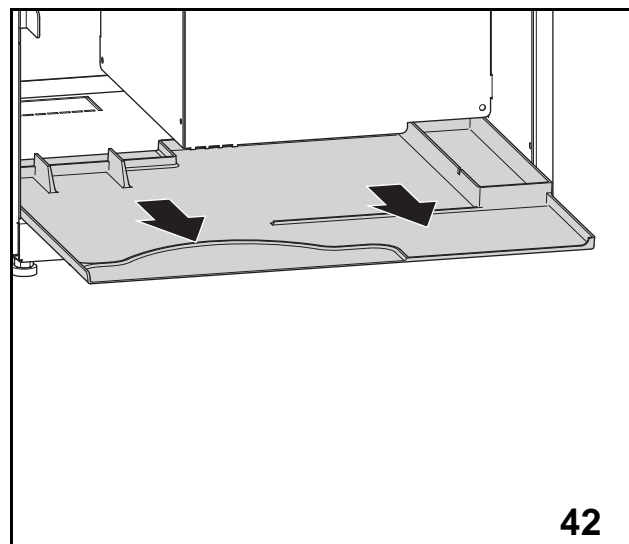
Illustrationerne skal læses række for række

- 1) fra venstre mod højre og
- 2) oppefra og nedefter.



Tømning af grumsbeholderen

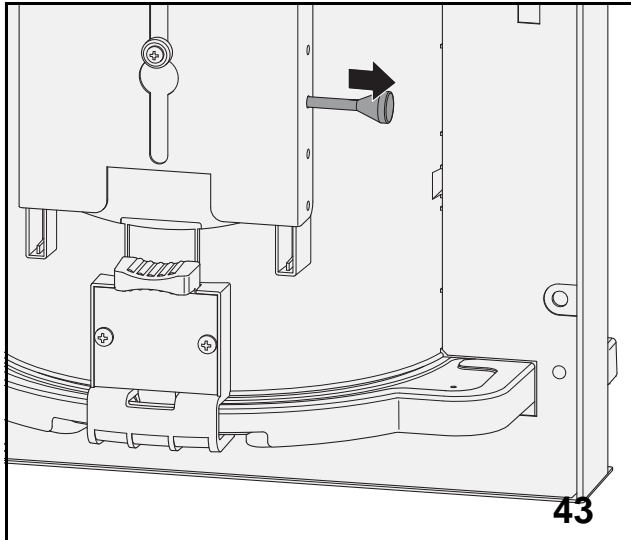
- Tag grumsbeholderen ud, tøm den og indsæt en ny plastikpose (fig. 41).



Rengøring af bundbakken

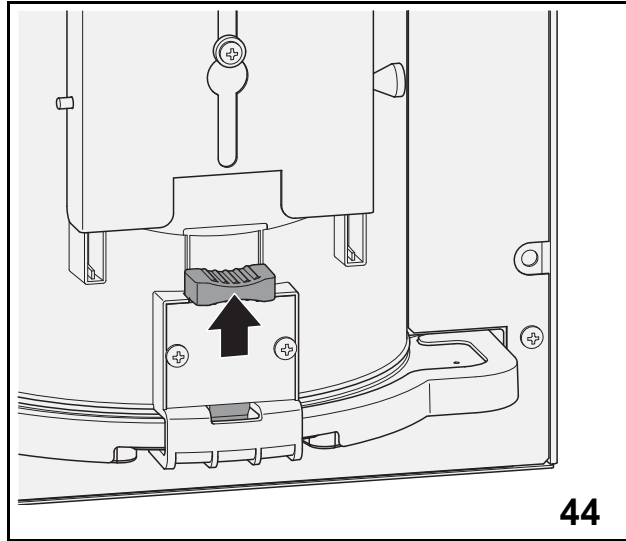
- Tag bundbakken ud af maskinen og rengør den (fig. 42).

Grundig rengøring



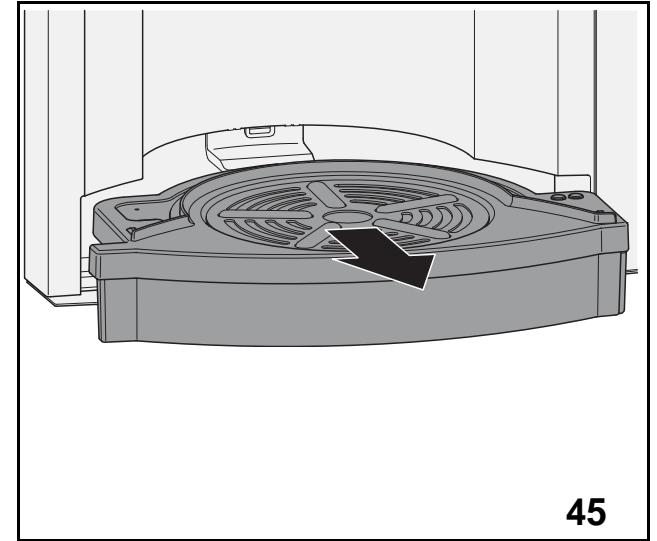
Rengøring af kopholderen

- Fjern kopholderen (fig. 43) (se *let rengøring*).
- Rengør rist og drypbakke (se *let rengøring*).

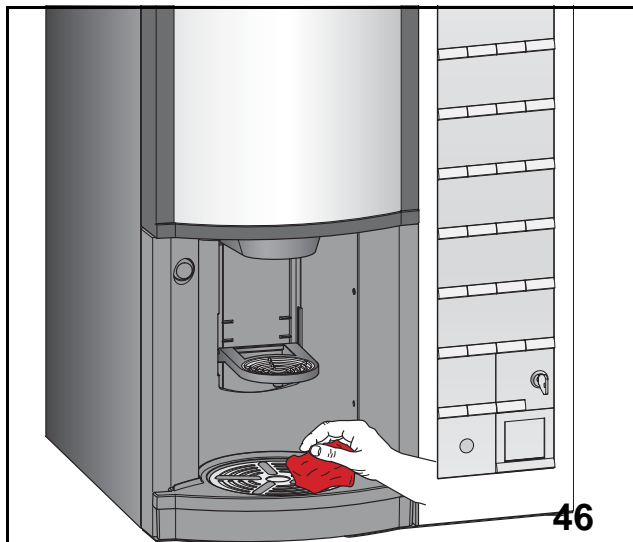


Rengøring af drypbakken

- Tag drypbakken og dens dele ud og rengør dem (fig. 44 og 45) (se *let rengøring*).



Føleren i låget skal altid aftørres (fig. 45).

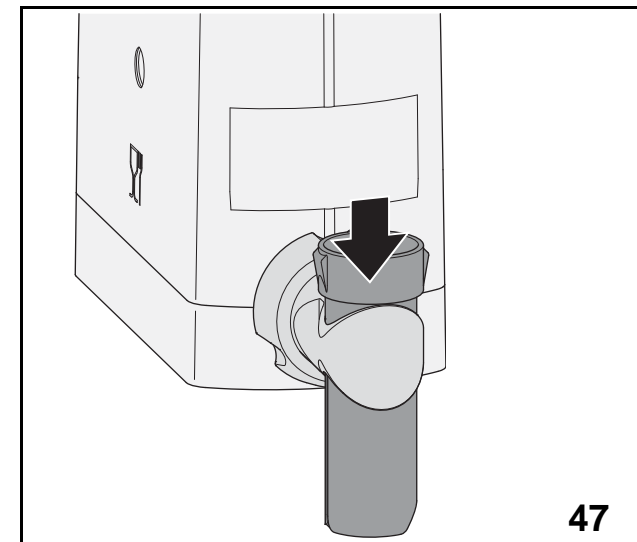


Indvendig og udvendig rengøring

- Rengør døren og kabinettet indvendigt og udvendigt og til sidst bunden med en ren, fugtig klud (fig. 46).
- Skyl alle de dele, der har ligget i blød, grundigt med rent, varmt vand.
- Tør alle dele efter med en tør klud.



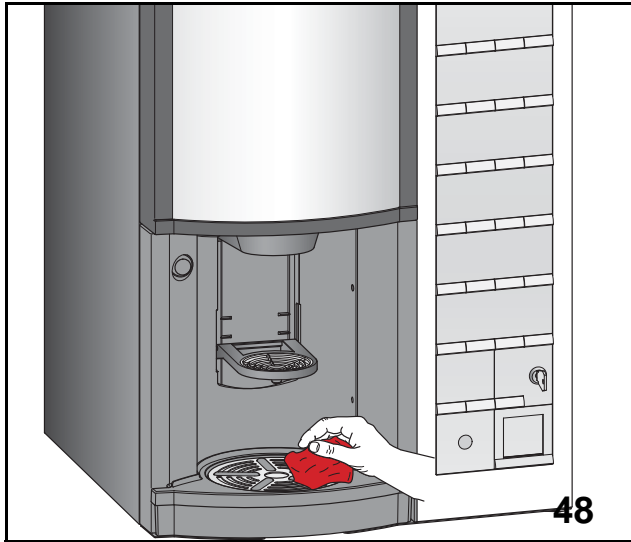
Kontrollér at der ikke sidder snavs eller rengøringsmiddel på delene.



Montering af rengjorte dele

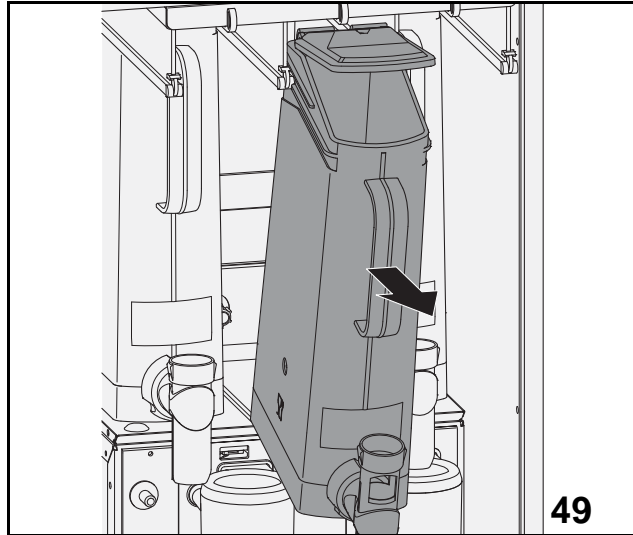
- Monter samtlige dele i modsat rækkefølge.
- Montering af friskbrygheden, se "Montering af friskbrygheden" på side 46.
- Monter alle beholdere og luk udløbstudene op ved at skubbe rørene nedad (fig. 47).

Grundig rengøring



Skylning og afsluttende kontrol

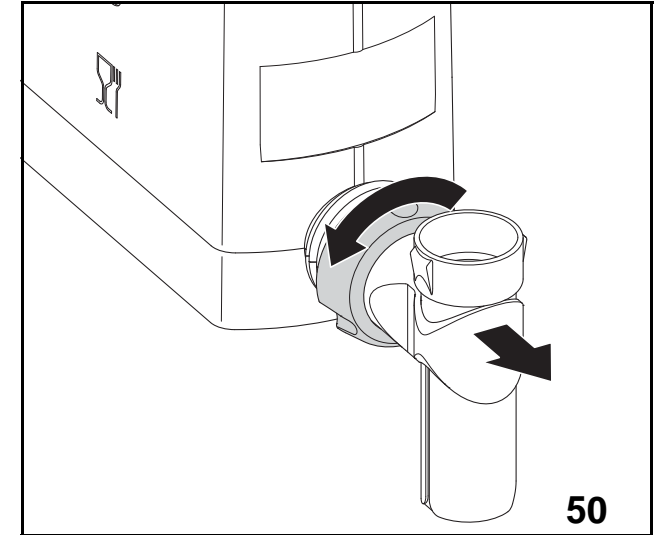
- Tænd for automaten på hovedkontakten.
- Skyl automaten to gange (se *let rengøring*).
- Tør automaten af udvendigt med en fugtig klud (*fig. 48*).
- Foretag en testudlevering ved at trykke på en valgknap, f.eks. kaffe med sukker og fløde.



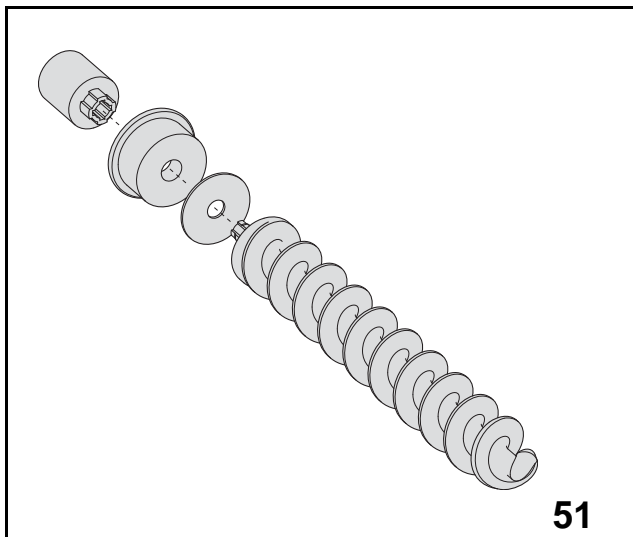
Rengøring af instantingrediensbeholderne

- Luk beholderens udløbstud ved at skubbe røret opad.
- Tag fat i håndtaget på beholderen og træk den fremad (fig. 49) indtil den stoppes af styreskinnens endestop. Løft beholderen op og træk den ud over endestoppene. Beholderens låg vipper automatisk op.

- Hæld beholderens indhold i en plastikpose eller i en ren beholder.



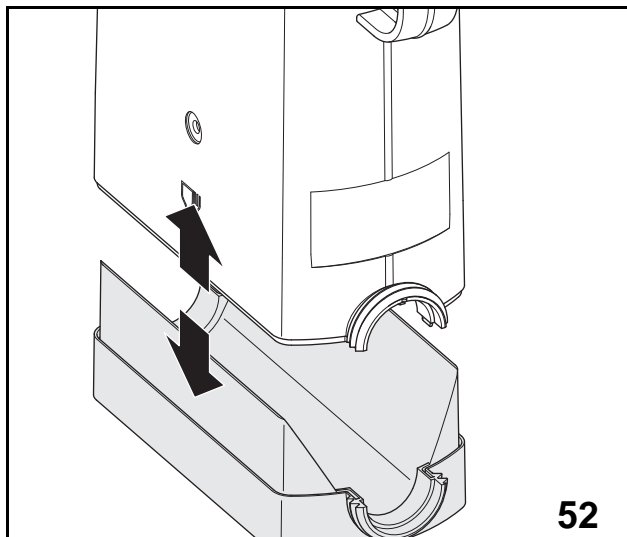
- Løsn møtrikken foran på beholderen og fjern udleveringstuden (fig. 50).
- Løsn møtrikken bag på beholderen og fjern doseringssystemet.



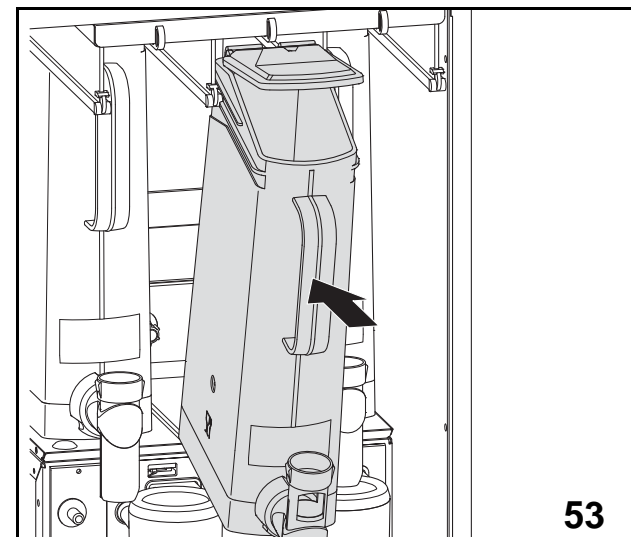
- Demonter doseringssystemet (fig. 51):
 - kobling
 - tætningsbøsning
 - snegl
 - filtskive



Alle dele i instantingrediensbeholdere kan vaskes i opvaskemaskine, med undtagelse af filtskiven.



- Adskil bunden fra beholderdelen (fig. 52).
- Læg alle delene med undtagelse af filtskiven i blød i varmt vand tilsat rengøringsmiddel.
- Rengør alle delene grundigt i rent, varmt vand.
- Lad delene tørre helt.
- Monter instantingrediensbeholderen i omvendt rækkefølge.

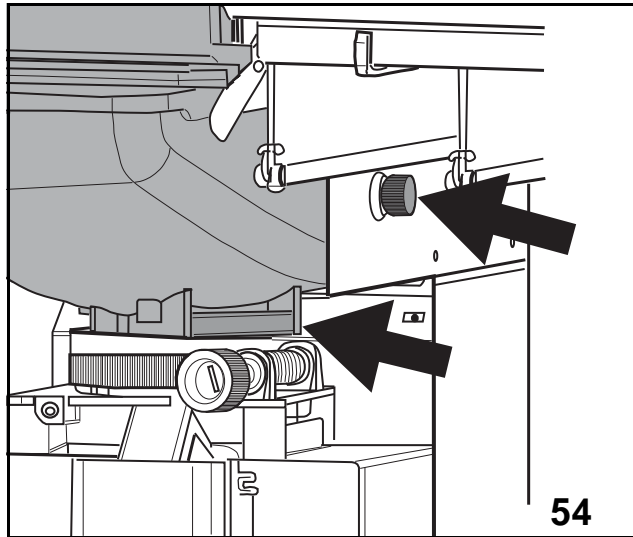


- Sæt beholderen tilbage på sin oprindelige plads (fig. 53).
- Fyld beholderen op med instant-ingredientens.
- Gentag processen for samtlige beholdere.



Sørg for at udløbstuden har den åbne ende nedad.

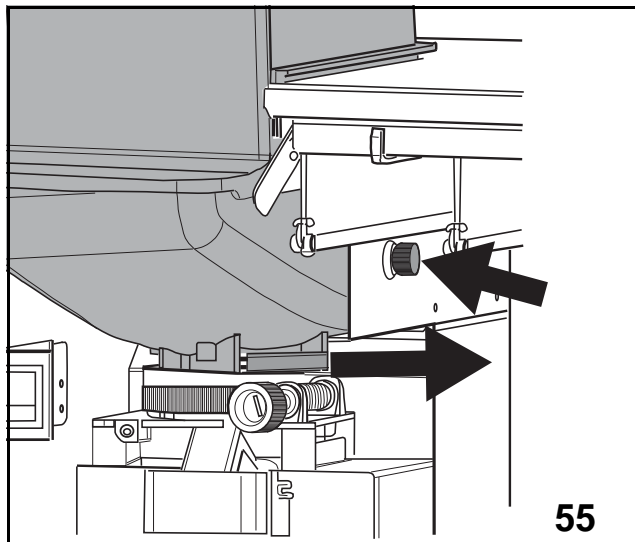
Beholderne skal altid sættes tilbage på deres oprindelige plads.



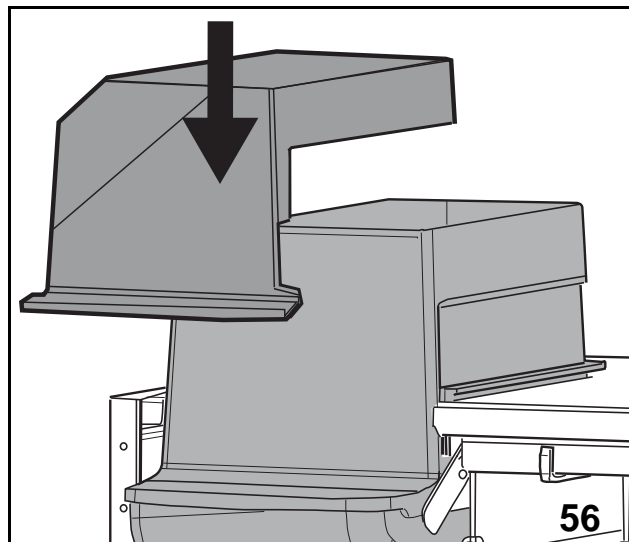
Rengøring af kaffebønnebeholderen

- Fjern instant ingrediensbeholderen ved siden af kaffebønnebeholderen.
- Luk skydelukket (bønnestoppet) på kaffebønnebeholderen (*fig. 54*).
- Løsn fingerskruen til højre for kaffebønnebeholderen for at frigøre beholderen (*fig. 54*).
- Fjern kaffebønnebeholderen ved at trække den fremad ud af styreskinne.
- Løft låget af kaffebønnebeholderen.
- Tøm kaffebønnebeholderens indhold i en plastikpose eller i en ren beholder.
- Læg beholderen i blød i varmt vand med rengøringsmiddel.
- Skyl beholderen grundigt i rent varmt vand.
- Lad beholderen tørre fuldstændigt.

Lejlighedsvis rengøring / vedligeholdelse



- Sæt beholderen tilbage på plads og sørg for at skydelukket (bønnestoppet) er fuldt åben (fig. 55).
- Stram fingerskruen (fig. 55).



- Fyld beholderen med kaffebønner.
- Sæt låget tilbage på kaffebønnebeholderen (fig. 56).

Udskiftning af bryggerfilter og pakning

Udover den ugentlige rengøring og/eller efter hver 1.000. udlevering, skal nylonfiltret eller pakningen til metalfiltret udskiftes efter et nærmere angivet antal udleveringer, også selvom de tilsyneladende stadig er effektive. Nylonfilter til kaffe: hver 25.000 udlevering. Pakning til metalfilter: hver 50.000 udlevering.



Anvend det korrekte nylonfilter til te eller kaffebrygning:

- nylon tefilter har en rød pakning.
- nylon kaffefilter har en neutral hvid pakning.

Justering

Generelle anvisninger

Ved justeringer, som kræver afmontering af komponenter, skal strømmen til automaten altid afbrydes.

Vedligeholdelsesprocedurerne som er beskrevet på de følgende sider, må kun udføres af specielt uddannet personale, som er undervist i og fortrolig med korrekt anvendelse af automaten i overensstemmelse med gældende standarder, samt med automatens elektriske sikkerhedsforanstaltninger og hygiejnerforhold.

På kværnen sidder en føler, som er i stand til at tælle kværnens rotationer. På denne måde kan automatens styresystem fastsætte antallet af omdrejninger og derfor det antal gram, som svarer til hvert enkelt valg.

Med programmeringsproceduren er det muligt at indstille, hvor mange gram (6 til 12 gr.) malet kaffe (kværnrotationer) der skal anvendes til hvert enkelt valg.



Vigtigt:

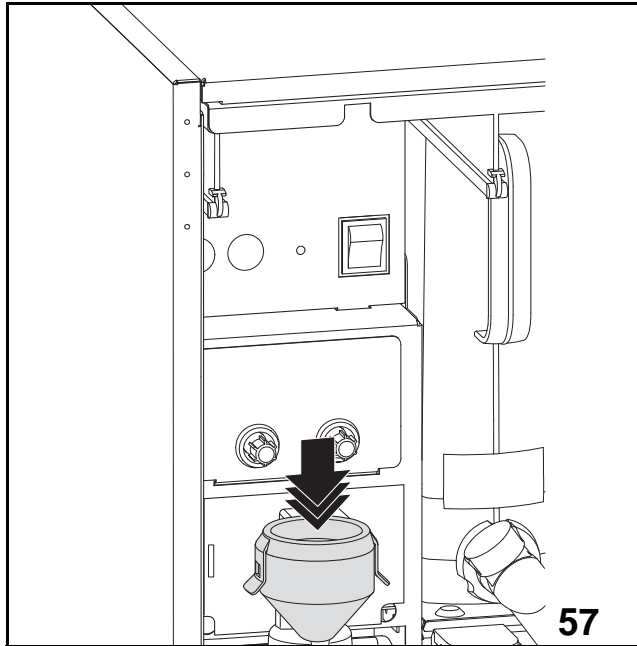
Rør aldrig kaffekværnes justeringsknap.

Tilkald altid en servicetekniker for justering / kalibrering af kværnen!



Kværnen kræver en 'indkøringsperiode' på 50 udleveringer, før tomfølerfunktionen er stabil. En fuld kaffebønnebeholder indeholder 250 - 300 udleveringer, således at kværnen er 'indkørt' når kaffebønnebeholderen er tom første gang.

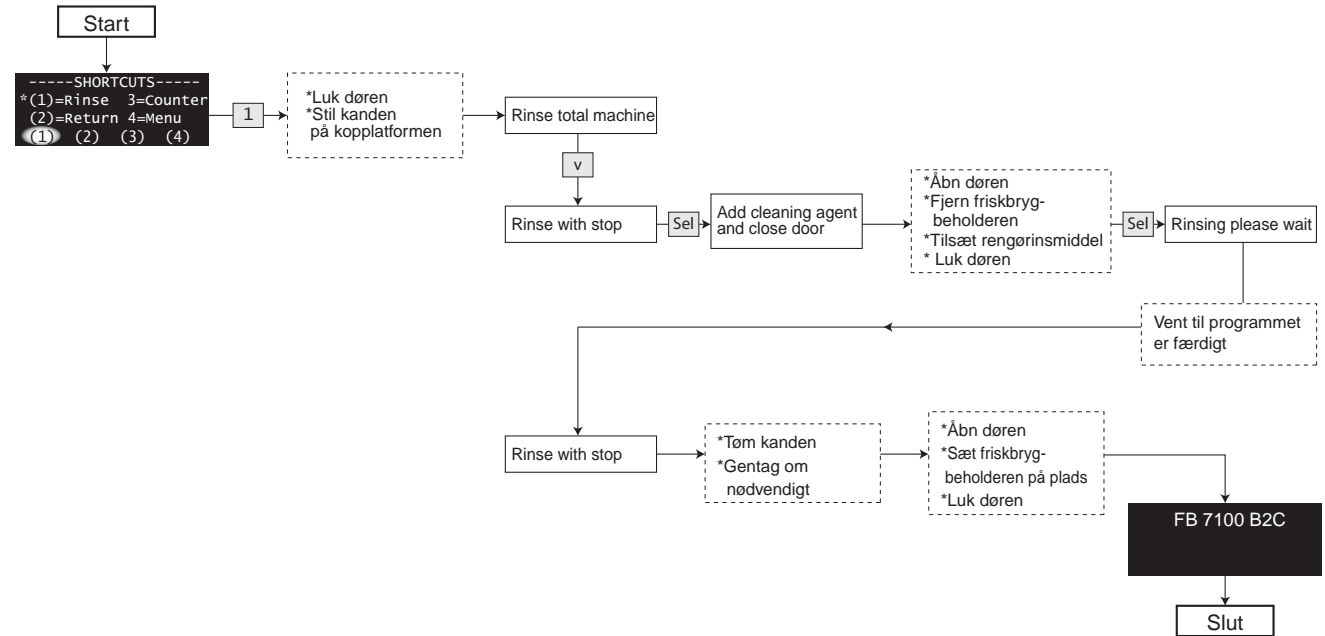
Lejlighedsvis rengøring



Skylning / afkalkning af bryggeren

Ved skylningen af bryggeren (fig. 57) gennemføres automatisk fire skylninger, heraf en skylning med rengøringsmiddel og tre skylninger med rent vand.

- Hav en kande (min. 1,5 l) og rengørings- eller afkalkningsmiddel parat.
- Åbn døren, fjern friskbryg-ingrediens-beholderen, se på displayet og følg diagrammet for at foretage en skylning af bryggeren.



Skylningen må ikke standses før alle fire skylninger er gennemført, idet der ellers kan være rester af rengørings- eller afkalkningsmiddel tilbage i bryggeren eller udleveringsslangen.



Hvis skylningen skulle blive afbrudt, f.eks. hvis døren ved en fejltagelse åbnes for tidligt, skal bryggeren enten demonteres og rengøres manuelt, eller der skal gennemføres en ny skylleprocedure.



Der er skoldningsfare p.g.a. varmt vand.

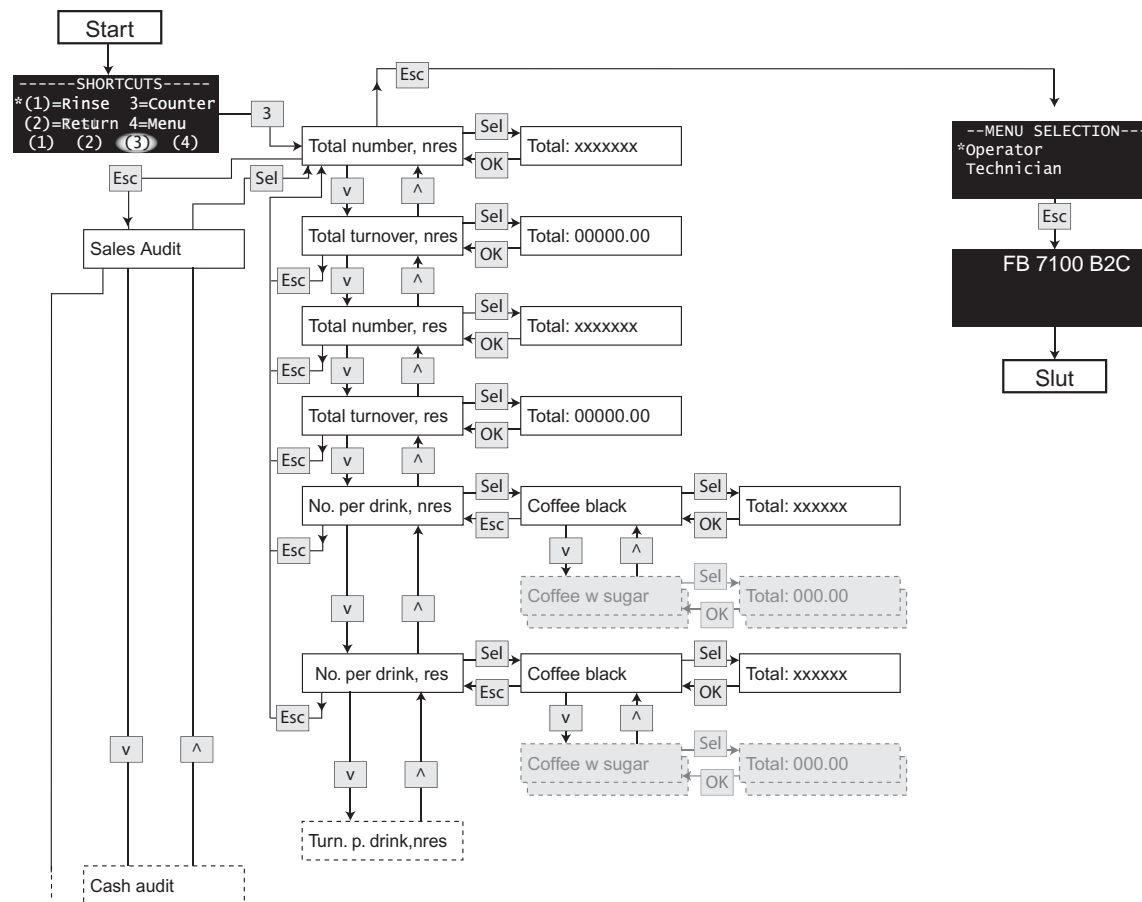


De fleste afkalkningsmidler er kaustiske. For at beskytte øjne og hud skal producentens anvisninger følges nøje.

Læsning og nulstilling af tællere

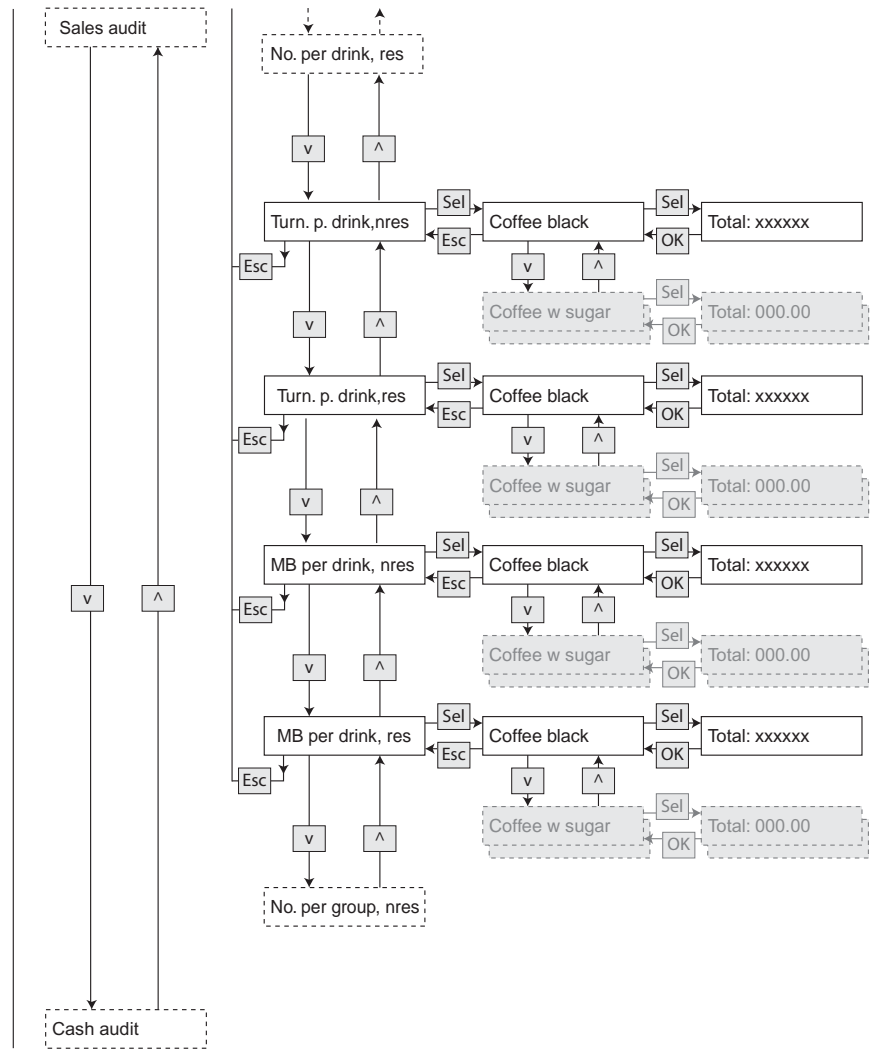
Følg diagrammet for at aflæse, nulstille og udskrive tællere.

Omsætning og antal solgte emner kan aflæses både som totaler og på de enkelte typer af drikke.



Fortsættes på næste side

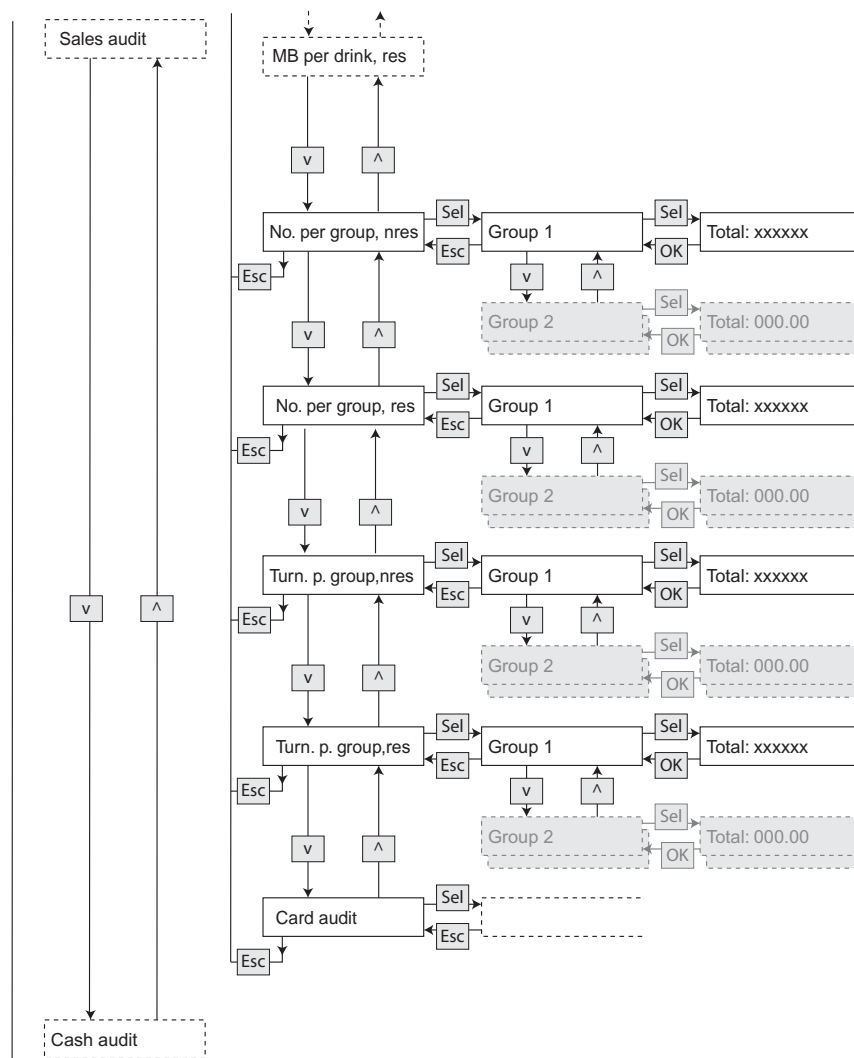
Diagram fortsat



Fortsættes på næste side



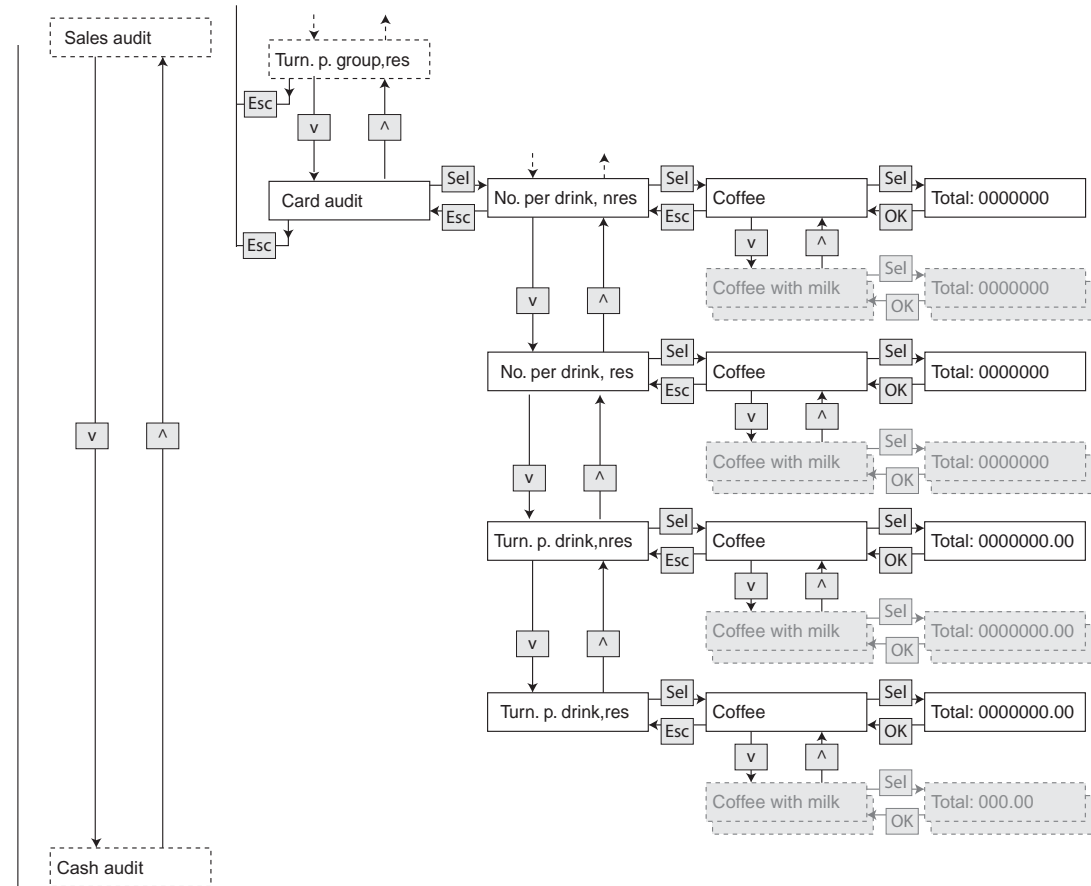
Diagram fortsat



Fortsættes på næste side

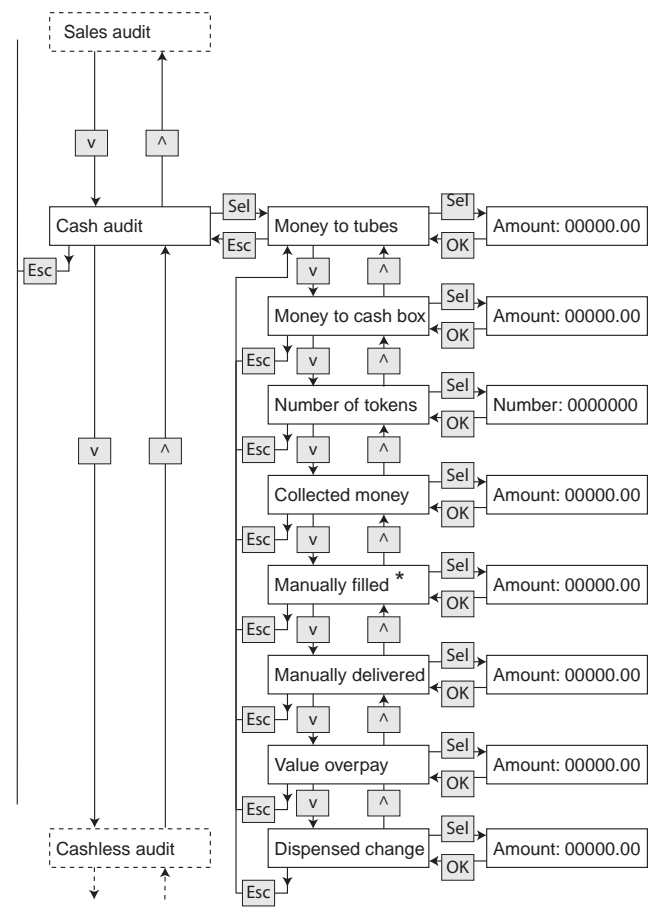
Ekstra rutiner

Diagram fortsat



Fortsættes på næste side

Diagram fortsat

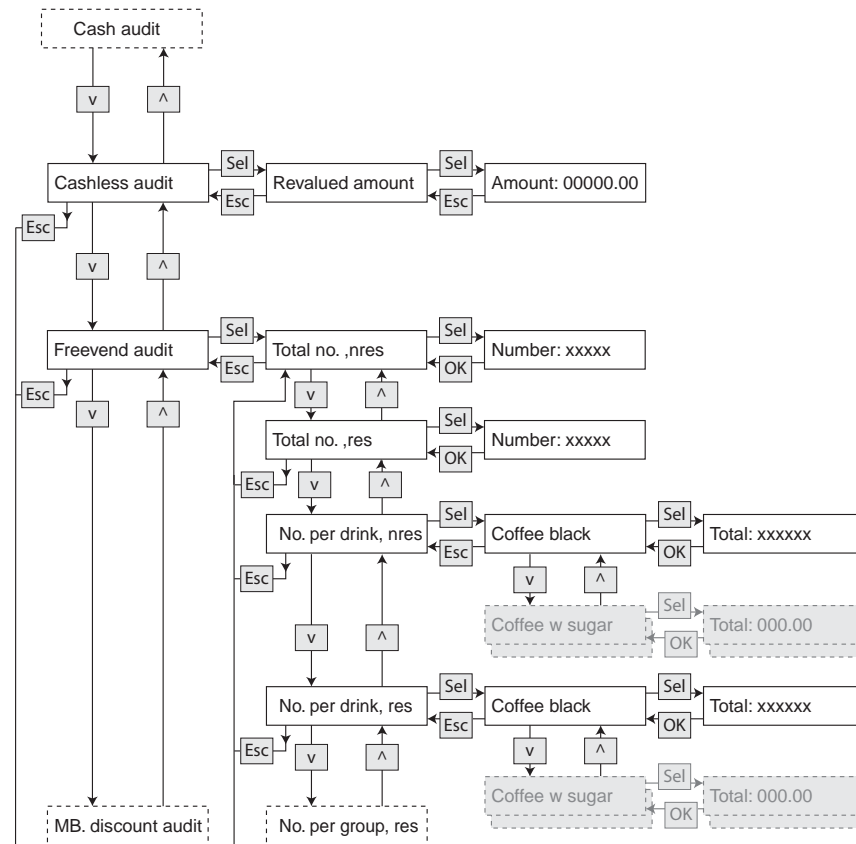


* kun tilgængelig i maskiner med BDV og MDB/ICP møntmekanismer.

Fortsættes på næste side

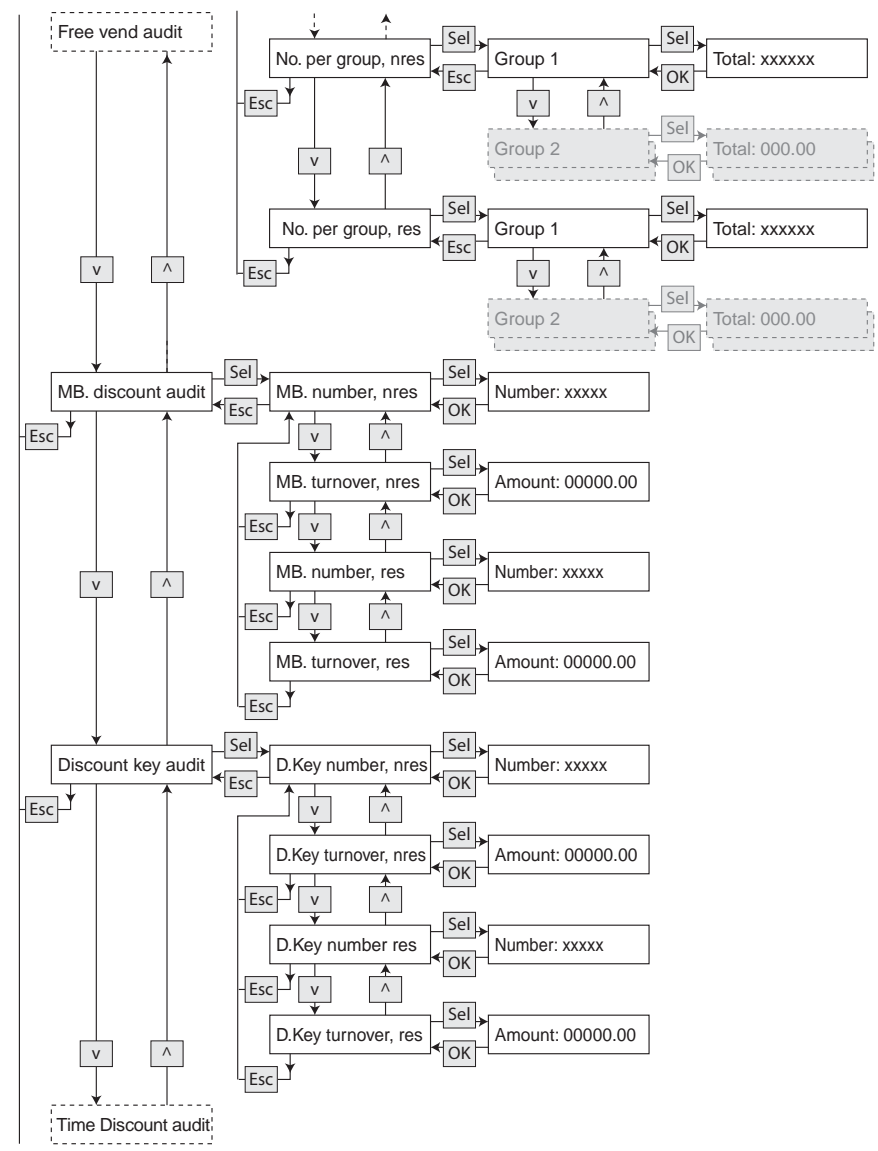


Diagram fortsat



Fortsættes på næste side

Diagram fortsat

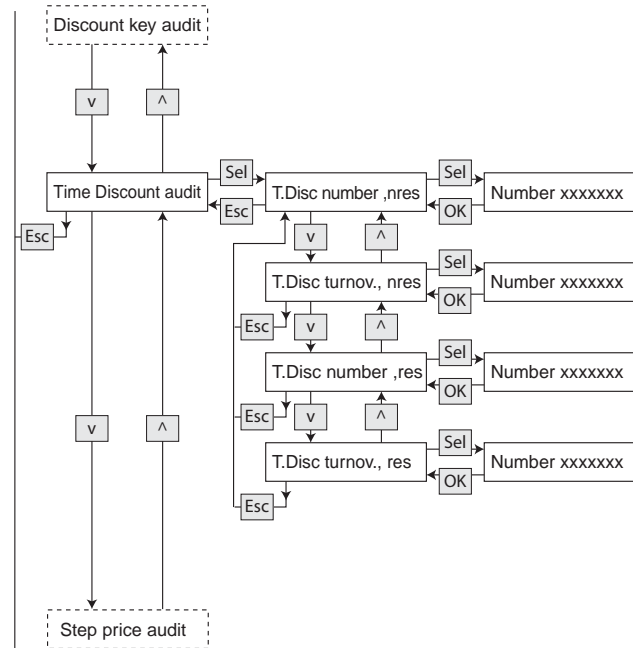


Fortsættes på næste side



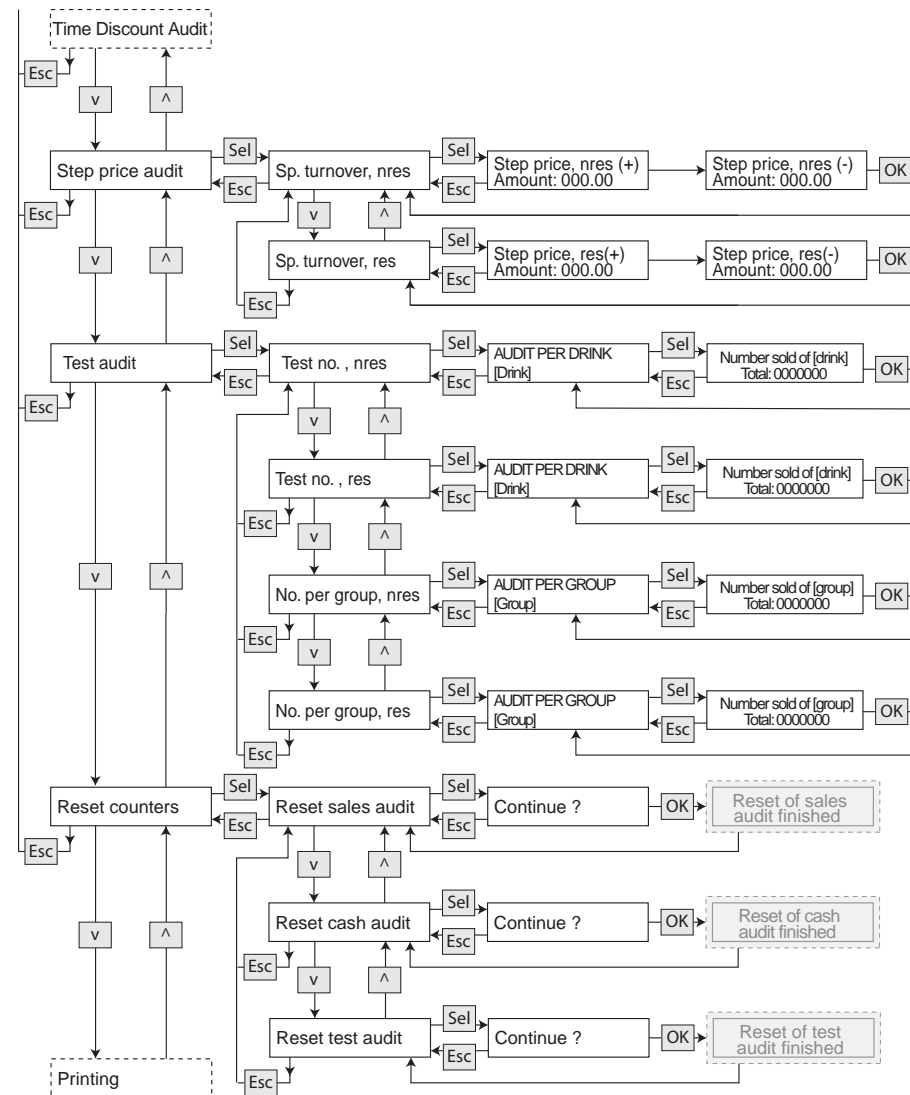
Ekstra rutiner

Diagram fortsat



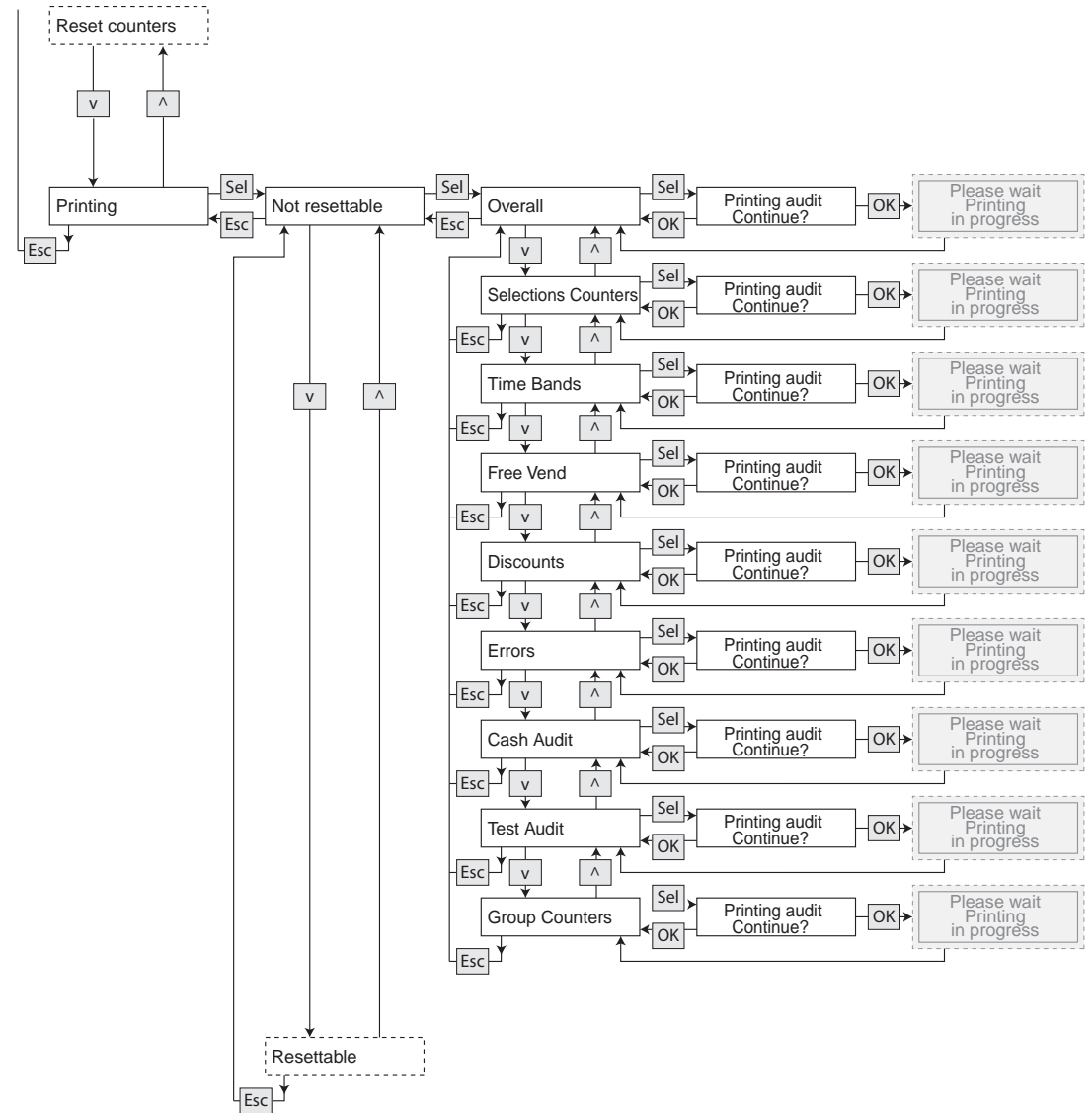
Fortsættes på næste side

Diagram fortsat



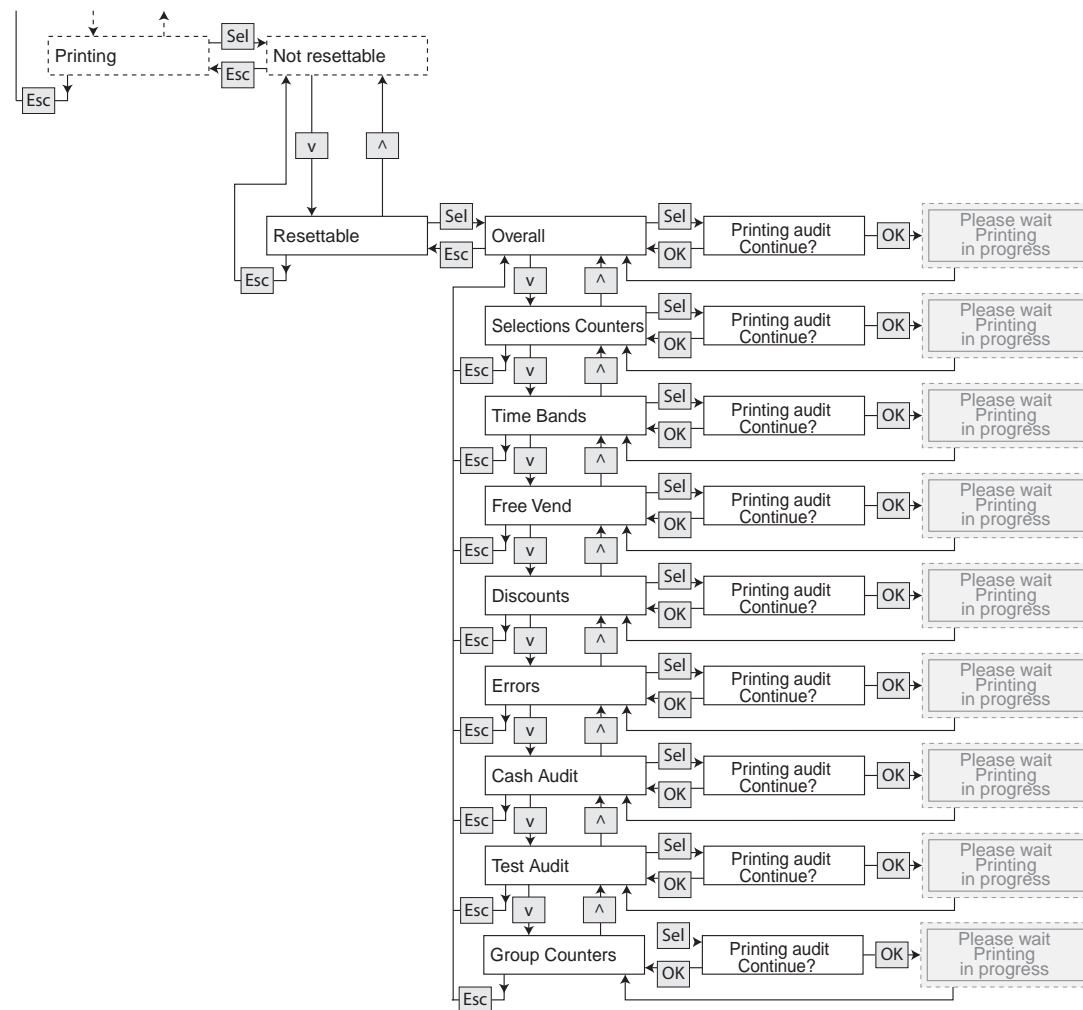
Fortsættes på næste side

Diagram fortsat



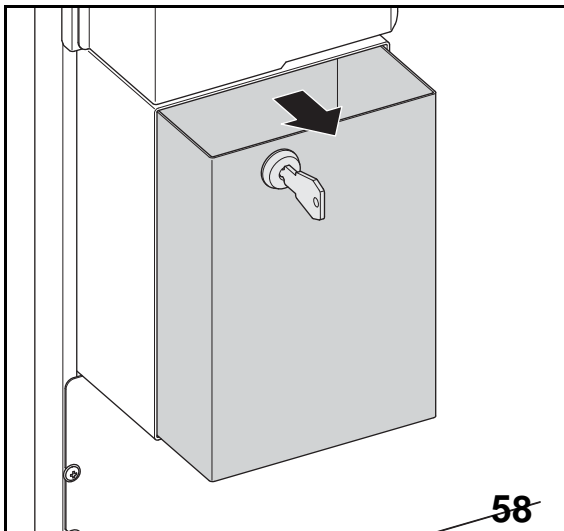
Fortsættes på næste side

Diagram fortsat



Fortsættes på næste side

Ekstra rutiner

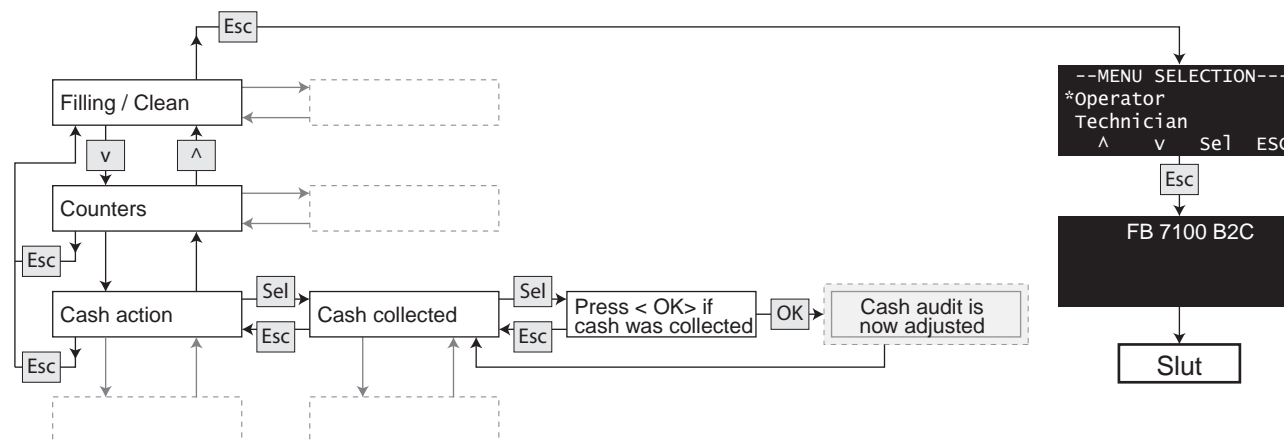


Tømning af pengekasen

- Åbn automatens dør.
- Isæt nøglen til pengekasen i nøglehullet og drej med uret.
- Træk pengekasen ud og tøm den (fig. 58).
- Se på displayet og følg diagrammet for at registrere det fjernede beløb elektronisk.

Beløbet registreres under "Collected money", (se "Læsning og nulstilling af tællere" på side 57).

Vælg "Menu" -> "Enter Password" -> "Test" -> "Bediener" -> "Füllen/Spülen".



Manuel tilførsel af vekslepenge



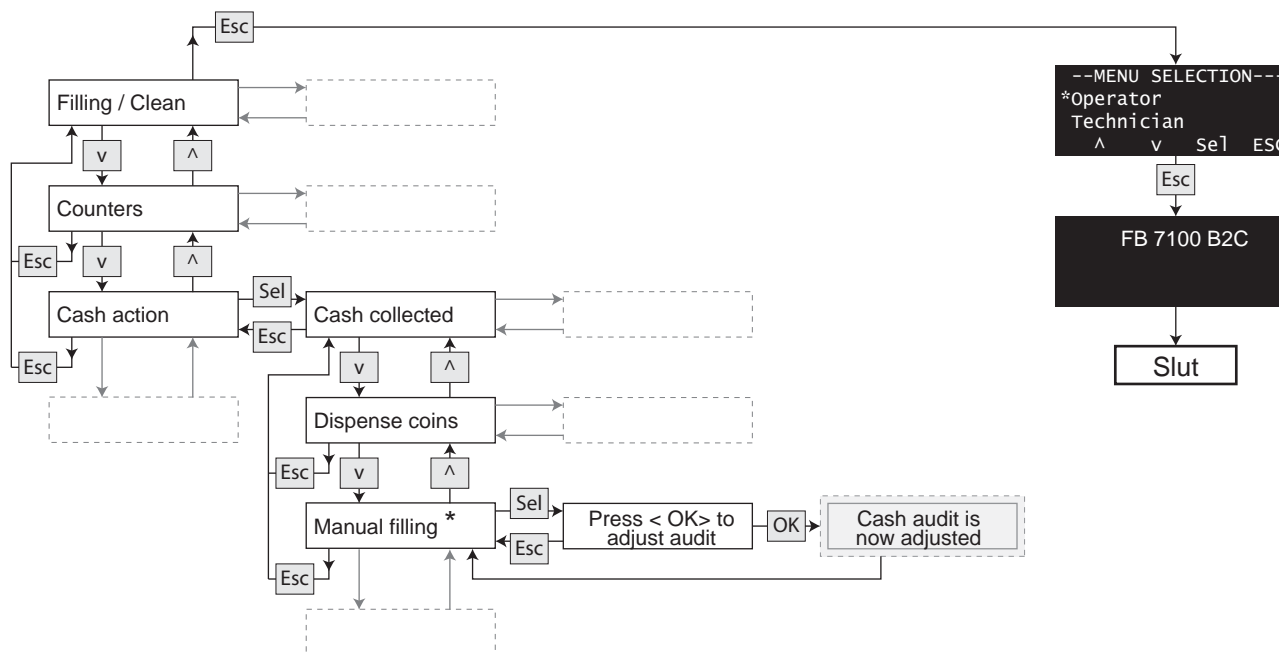
Denne procedure er kun tilgængelig ved BDV og MDB/ICP møntmekanismer.

Indkast vekslepengebeløbet i automaten gennem møntindkastet.

Følg diagrammet for at registrere det indkastede beløb elektronisk som vekslepenge.

Det indkastede beløb registreres under "Manually filled", (se "Læsning og nulstilling af tællere" på side 57).

Vælg "Menu" -> "Enter Password" -> "Test" -> "Bediener" -> "Füllen/Spülen".



* kun tilgængelig i maskiner med BDV og MDB/ICP møntmekanismer.

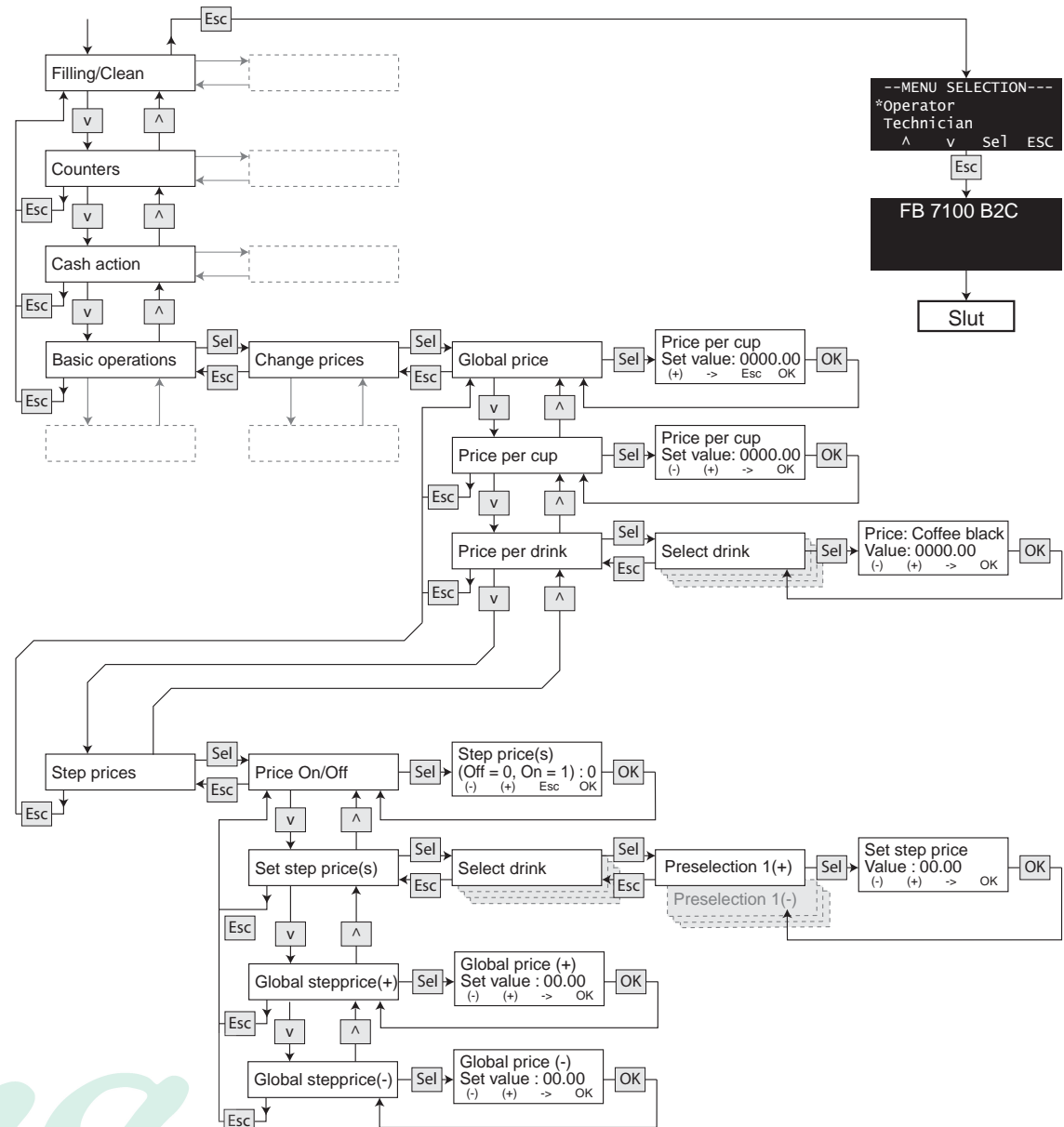
Ekstra rutiner

Ændring af priser

Følg diagrammet for at ændre priser.

Se afsnittet "Indstillingsknapper" på side 12. for en forklaring af anvendelsen af knapperne Plus (+), Minus (-), Next (->) og Gem (OK).

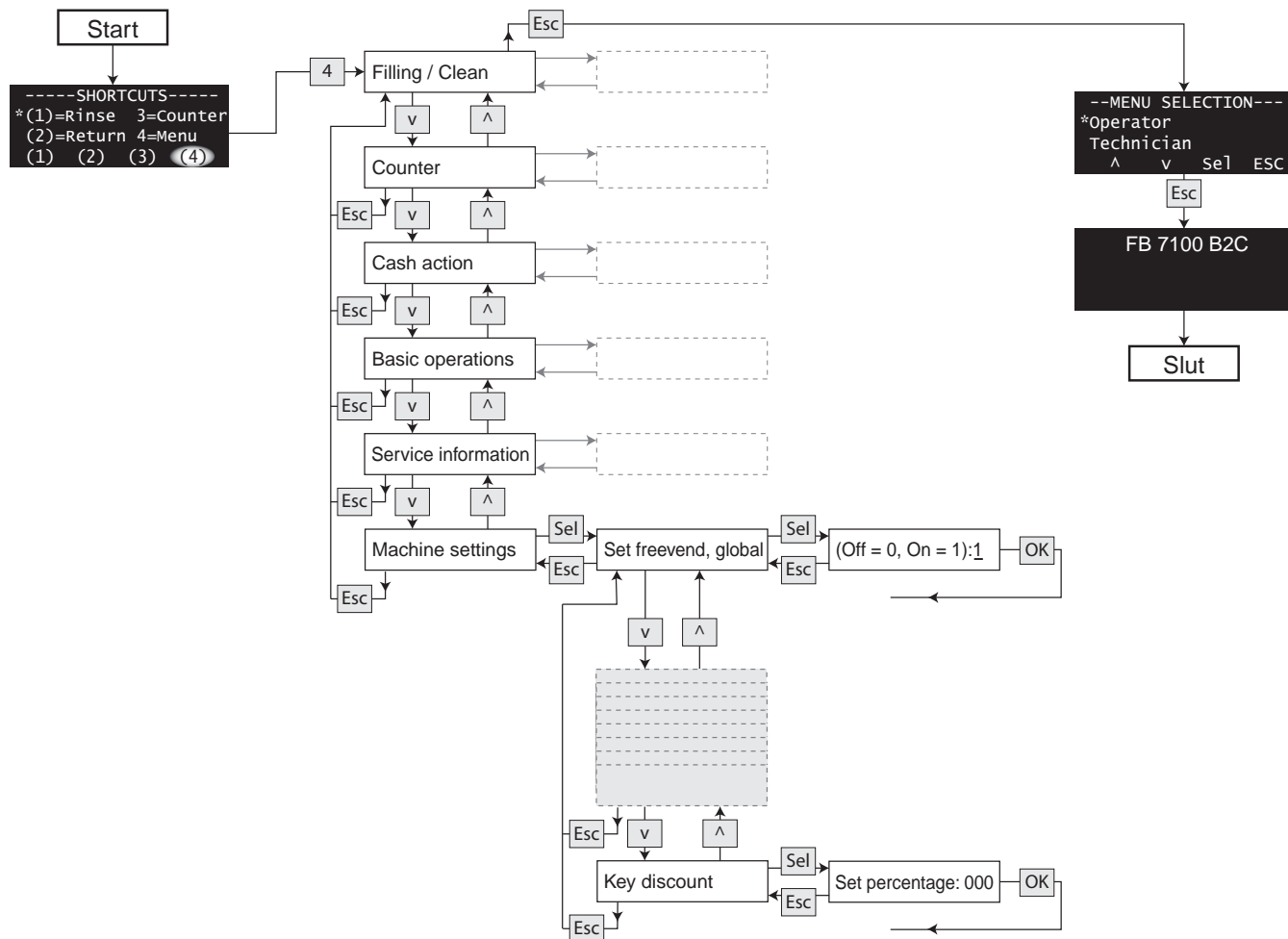
Vælg "Menu" -> "Enter Password" -> "Test" -> "Bediener" -> "Füllen/Spülen".



Indstilling af frikøb og nøglerabat

Følg diagrammet for at

- slå frikøb fra eller til, eller
- indstille eller ændre nøglerabatsatserne.



Ekstra rutiner

Tidsrabat

Funktionen tidsrabat anvendes til at indstille perioder, i hvilke drikkene skal sælges med rabat.

Der ydes en procentvis rabat på alle drikke som udleveres inden for de indstillede perioder.

Der kan programmeres syv rabatperioder for en uge.

For hver periode skal der indstilles en startdag og en slutdag.

Start- og slutdagene identificeres med stigende tal: (mandag=0, tirsdag=1, osv.) og alle ugedage (ALL=7).

Det betyder følgende når tidrabatperioder skal indstilles:

- En rabatperiode som krydser midnat kræver to periodeindstillinger, se eksempel 1, periode 1 og 2 på næste side.
- Hvis en tidsrabat skal være aktiv i den samme periode på alle ugens dage, f.eks. fra kl. 10.00 til kl. 14.00, skal man blot indstille 'start day' og 'end day' til ALL. Hvis en tidsrabat kun skal være aktiv enkelte dage af ugen, f.eks. lørdag og søndag, skal der defineres særskilte perioder for hver af disse dage, se eksempel 2 på næste side.
- En periode kan ikke have en 'start time' (starttid) der ligger efter 'end time' (sluttid), se Fejleksempel på næste side.
- Den samme periode kan ikke indeholde dage fra forskellige uger, dvs. at en periode ikke kan indstilles fra f.eks. mandag til mandag.

Eksempel 1:

Der skal ydes en tidsrabat mandag til fredag fra klokken 22:00 til kl. 06:00. Desuden skal der gives rabat hele dagen lørdag og søndag. Til den kombination skal der defineres tre perioder:

Periode 1			
Set start day	ALL=7	Set start time	22:00
Set end day	ALL=7	Set end time	23:59
Resultat: Der gives tidsrabat mellem kl. 22:00 og midnat alle dage i ugen.			
Periode 2			
Set start day	ALL=7	Set start time	00:00
Set end day	ALL=7	Set end time	06:00
Resultat: Der gives tidsrabat mellem midnat og kl. 06 alle dage i ugen.			
Periode 3			
Set start day	Sa=5	Set start time	06:00
Set end day	Su=6	Set end time	22:00
Resultat: Der gives tidsrabat hele weekenden.			

Eksempel 2:

Der skal ydes en tidsrabat på lørdage og søndage mellem kl. 10:00 og 14:00. Det kræver at der indstilles en periode for hver af de to dage:

Periode 1			
Set start day	Sa=5	Set start time	10:00
Set end day	Sa=5	Set end time	14:00
Periode 2			
Set start day	Su=6	Set start time	10:00
Set end day	Su=6	Set end time	14:00
Resultat: Der gives tidsrabat på lørdage og søndage mellem kl. 10:00 og kl. 14:00.			

Fejleksempel:

Periode 1			
Set start day	ALL=7	Set start time	22:00
Set end day	ALL=7	Set end time	06:00
Resultat: Der vil ikke blive ydet nogen tidsrabat, da 'end time' ikke kan indstilles til et tidligere klokkeslæt end 'start time' for samme dag eller indstillingen for 'ALL'. I dette tilfælde skulle der have været defineret en tidsrabat frem til midnat og en anden tidsrabat fra midnat og frem. (se eksempel 1, periode 1 og 2).			

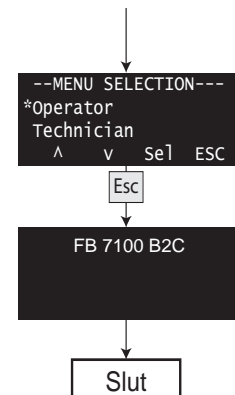
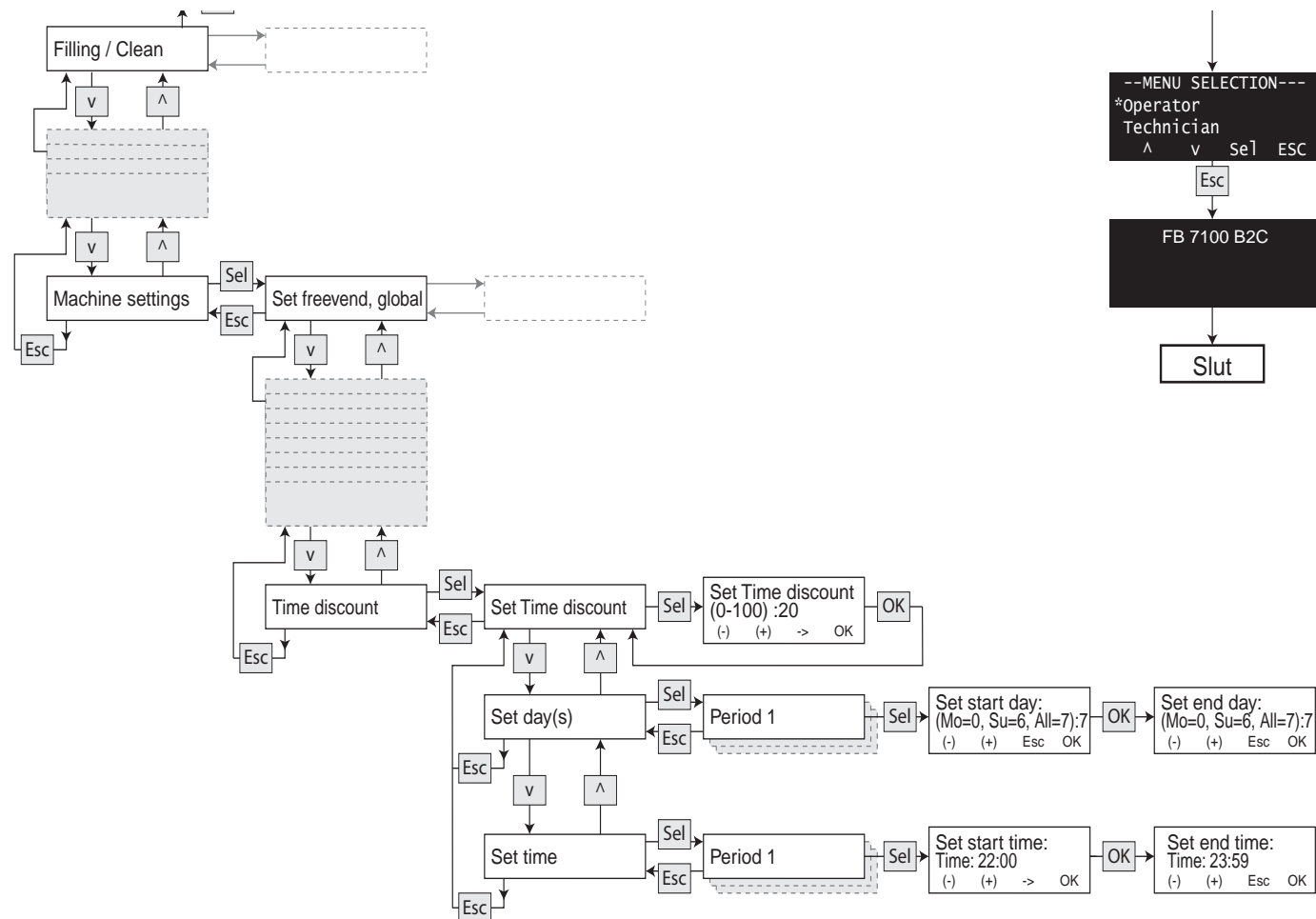
Ekstra rutiner

Indstilling af tidsrabat

- Følg diagrammet for at indstille rabatsatsen og for at definere en eller flere rabatperioder (op til 7 perioder) i hvilken/hvilke der skal ydes rabat.



Hvis rabatnøglen anvendes i en tidsrabatperiode, vil den højeste rabat være gældende.



Energispareperioder

For at spare energi mens automaten ikke er i brug, kan denne funktion bruges til at sænke vandtemperaturen i vandtanken og til at slukke for dørlampen.

Funktionen aktiveres / deaktiveres i 'Set state'.

Der kan programmeres syv energispareperioder for en uge.

For hver periode skal der defineres et starttidspunkt og et sluttidspunkt. Start- og slutdagene identificeres med stigende tal: (mandag=0, tirsdag=1, osv.) og alle ugedage (ALL=7).

Det betyder følgende når energispareperioder skal indstilles:

- En energispareperiode som krydser midnat kræver to periodeindstillinger, se Eksempel , periode 1 og 2.
- Hvis der indstilles perioder, der overlapper hinanden, vil automaten være lukket ned så længe en af disse perioder er aktive, se Eksempel, periode 3.
- En tidsperiode kan ikke indeholde dage fra forskellige uger, dvs. at en periode ikke kan indstilles fra mandag til mandag.
- En periode kan ikke have en 'starttid', der ligger efter 'sluttid', se Fejleksempel 2.
- Fejleksemplerne 1 og 2 beskriver indstillinger, der fører til uønskede resultater.

Eksempel:

Automaten skal være i drift mandag til fredag fra kl. 07:00 til 22:00. Den resterende tid af ugen og i weekender skal automaten være indstillet til energibesparelse. Der skal indstilles de følgende 3 perioder:

Periode 1			
Set start day	ALL=7	Set start time	22:00
Set end day	ALL=7	Set end time	23:59
Resultat: Automaten er 'lukket ned' fra hver dag fra kl. 22:00 til midnat.			
Periode 2			
Set start day	ALL=7	Set start time	00:00
Set end day	ALL=7	Set end time	07:59
Resultat: Automaten er 'lukket ned' hver dag fra midnat til kl. 07:00 om morgenen.			
Periode 3			
Indstil startdag	Fr=4	Set start time	22:00
Set end day	Su=6	Set end time	23:59
Resultat: Automaten er lukket ned fra fredag aften kl. 22:00 til søndag nat kl. 23:59.			

Fejleksempel 1:

Periode 1			
Set start day	Mo=0	Set start time	22:00
Set end day	Fr=4	Set end time	07:00
Resultat: Automaten er 'lukket ned' fra mandag kl. 22:00 til fredag kl. 07:00, hvilket ikke var meningen.			

Fejleksempel 2:

Periode 1			
Set start day	All=7	Set start time	22:00
Set end day	All=7	Set end time	07:00
Resultat: Automaten er ikke 'lukket ned', fordi <i>end time</i> ikke må ligge før <i>start time</i> samme dag eller ved indstillingen 'ALL'..			

Ekstra rutiner

Temperaturen i energispareperioden indstilles i 'Set temperature'.

I energispareperioden kan der slukkes for dørlampen. Funktionen slås til eller fra i 'Set doorlight'.



Hvis en valgknap aktiveres i en energispareperiode, skifter automaten fra energisparemode til salgstilstand. Når temperaturen i vandtanken er nået op på 'nominal temperature', vil den valgte drik blive udleveret.

Når valgknapperne ikke er blevet aktiveret i mere end 10 minutter efter udleveringen af den seneste drik, og hvis energispareperioden stadig er aktiv, vender automaten tilbage til energisparetilstand.

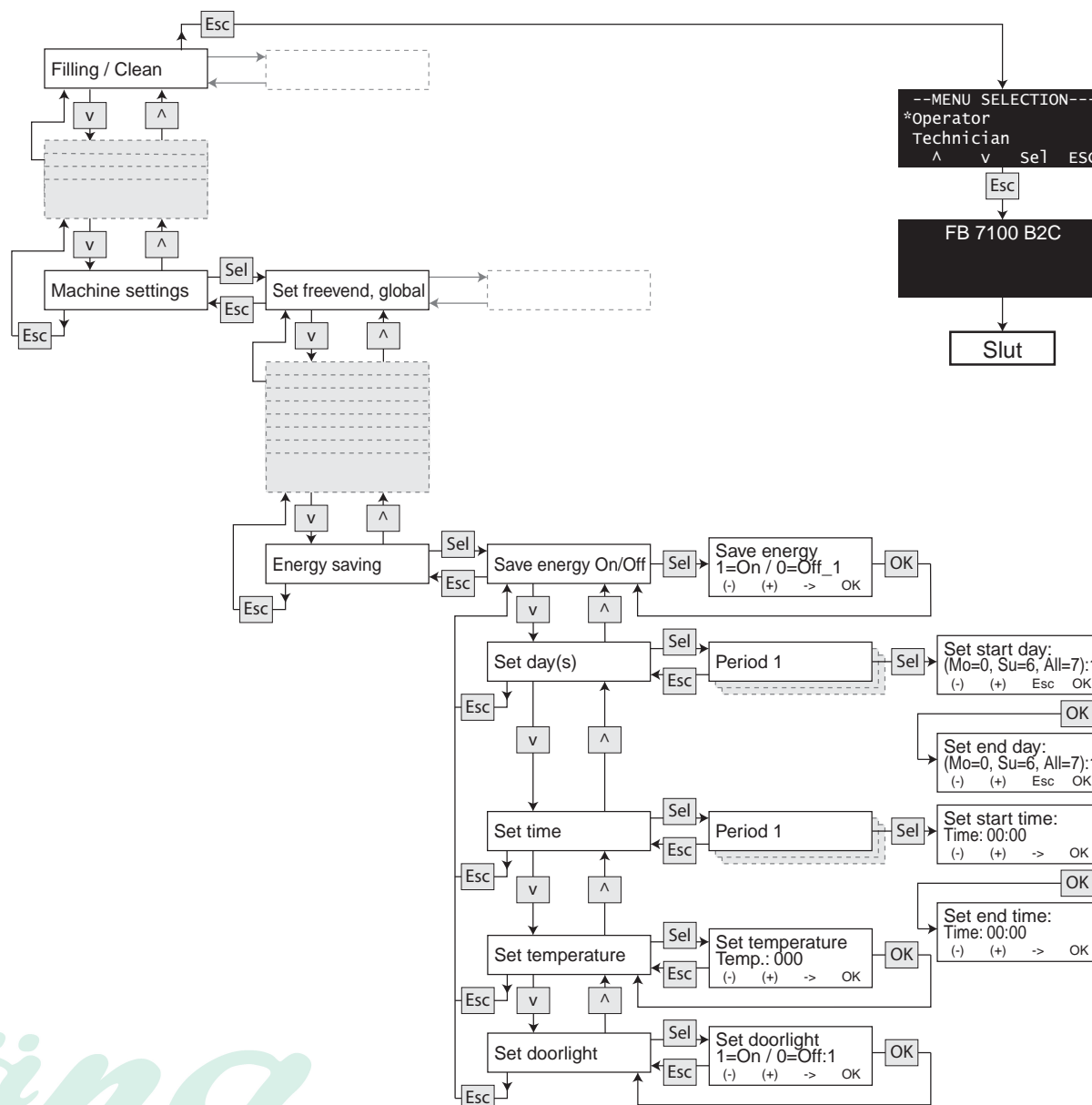
Indstilling af energispareperioder

- Følg diagrammet for at definere en eller flere automatiske energispareperioder (op til syv perioder).
- Indstilling af en periode betyder, at automaten sænker temperaturen i vandtanken til den temperatur, der er indstillet i menuen 'Set temperature', samt at dørlampen slukkes, hvis 'Set doorlight' er aktiveret.



Temperaturen bør aldrig indstilles til under 65 °C.

Vælg "Menu" -> "Enter Password" -> "Test" -> "Bediener" -> "Füllen/Spülen".



Displaymeddelelser og afhjælpning af fejl

Displaymeddelelser

Hvis automaten viser en af de nedenfor nævnte displaymeddelelser, bedes De følge de nævnte forslag til afhjælpning af fejl under “Årsag og/eller Afhjælpning”. Hvis fejlen ikke afhjælpes herved, bør en tekniker tilkaldes.

Tilkald også en tekniker, hvis der vises en displaymeddelelse som ikke er nævnt i skemaet nedenfor.

Displaymeddelelse	Årsag og/eller afhjælpning
Cleaning required	<ul style="list-style-type: none">• Skylleperiode ‘rinse time period’ er udløbet. Rengør automaten og anvend en af skyllefunktionerne, se “<i>Skylning af automaten</i>” på side 35.
Energy saving mode	<ul style="list-style-type: none">• Mode for energispareperiode er aktiv. Automaten vender tilbage til salgsmode, når der trykkes på en valgknap. Når vandet er tilstrækkeligt opvarmet, er automaten igen klar til at udskænke drikke. <p>Hvis valgpanelet herefter ikke har været rørt i 10 minutter, vender automaten tilbage til mode for energispareperiode.</p>
Out of service	<ul style="list-style-type: none">• Sluk og tænd for automaten.
Rinse in progress...	<ul style="list-style-type: none">• Vent indtil automaten har udført automatisk skyllefunktion.
Temperature low	<ul style="list-style-type: none">• Vent indtil vandet er opvarmet tilstrækkeligt (maksimum 13 minutter).
Water level low	<ul style="list-style-type: none">• Afkalk indgangsventilen.• Fjern urenheder fra vandfiltret. Udskift om nødvendigt.• Fjern urenheder fra vandtilslutningen.
Base tray full	<ul style="list-style-type: none">• Tøm og rengør bundbakken. Tør den af.
Drip tray full	<ul style="list-style-type: none">• Tøm og rengør drypbakken. Tør sensoren i låg af.
Please remove cup	<ul style="list-style-type: none">• Fjern kop fra kopholder.

Displaymeddelelse

Please remove pot

No SB1 (eller 2) cy. Pressure

SB Piston error

SB Scraper error

No coffee beans

Årsag og/eller afhjælpning

- Fjern kande fra kandeplatform.
 - Fjern fremmedlegeme fra bryggercylinderens øvre ventil.
 - Rengør friskbrygheden.
 - Rengør friskbrygheden.
 - Fyld kaffebønnebeholderen.
 - Kontroller at skydelukket (bønnestopet) er åbent.
-

Displaymeddelelser og afhjælpning af fejl

Afhjælpning af fejl

Hvis automaten ikke fungerer korrekt og ikke viser en displaymeddelelse, gennemgå da nedenstående, før en tekniker tilkaldes.

Fejl	Afhjælpning
Automaten udleverer gratis drikke.	<ul style="list-style-type: none">• Tjek priserne. Reset om nødvendigt.• Slå frikøb fra.
Drikkens smag er ikke tilfredsstillende.	<ul style="list-style-type: none">• Forkert ingrediens. Brug de rigtige ingredienser, dvs. den rigtige pulverfløde til kaffe og te. Brug kun ingredienser, der er anbefalet til brug i automater.• Undersøg om delene er rene. Udskift og rengør grundigt om nødvendigt.• Undersøg om beholderne sidder på rette plads.• Undersøg om slangerne fra ingrediensbeholderne sidder rigtigt i udleveringshovedet.
For lidt vand eller intet vand udleveres.	<ul style="list-style-type: none">• Undersøg om vandslangerne er blokerede.
Kun vand udleveres - ingen ingrediens.	<ul style="list-style-type: none">• Undersøg om beholdernes udløbstude er åbne.• Undersøg om ingrediensbeholderne er tomme. Fyld op om nødvendigt.• Undersøg om beholderne sidder rigtigt.• Undersøg om beholderens kobling sidder i beholderen.• Undersøg om blandetragtene er blokerede. Rengør og sæt delene tilbage.
Ingredienserne er fugtige og klumper i beholderne	<ul style="list-style-type: none">• Støvsug gitter bag på automaten, eller fjern ventilator og rengør ventilatorboks inde i automaten.• Undersøg om blandetragtene er blokerede. Tag delene ud og geninstaller om nødvendigt.

Fejl	Afhjælpning
Blandesystemet løber over.	<ul style="list-style-type: none"> • Blandetragt(e) er blokerede. Udskift eller rengør blokerede del(e). Undersøg om del(e) sidder rigtigt. • Lækage i blandesystem. Undersøg om pakning mangler i blandetragt.
Mængden af drikken er for lille eller udløbsslangen har et knæk.	<ul style="list-style-type: none"> • Udskift eller rengør blokerede dele. Monter en slange af rette længde.
Mønter har svært ved at blive accepteret.	<ul style="list-style-type: none"> • Tryk på møntreturknappen. • Se leverandørens manual.
Automaten er ude af drift.	<ul style="list-style-type: none"> • Undersøg strømforsyningskablet og tilslut det om nødvendigt. • Undersøg sikringerne uden for automaten, udskift om nødvendigt. • Undersøg om drypbakke og bundbakke er tomme. Tøm, tør efter og tør følerne af. • Sørg for at døren er lukket rigtigt.
Væske i bunden af automaten.	<ul style="list-style-type: none"> • En eller flere slanger i udleveringshovedet sidder ikke rigtigt. • Der mangler en pakning i piskeren.
Grumsbeholderen er fuld af væske eller grums.	<ul style="list-style-type: none"> • Tøm grumsbeholderen.
Væske løber ud af automaten..	<ul style="list-style-type: none"> • Undersøg om blandetrage er blokerede, og rengør om nødvendigt. • Undersøg kaffe-/tefiltret, og rengør om nødvendigt.
Ingen drikke udleveres.	<ul style="list-style-type: none"> • Undersøg om blandetrage er blokerede, og rengør om nødvendigt. • Undersøg kaffe-/tefiltret, og rengør om nødvendigt.
Friskbrygheden fungerer ikke.	<ul style="list-style-type: none"> • Saml friskbrygheden korrekt.